

# TASCAM

D01353881F

# DR-05X

## Enregistreur PCM linéaire

**MANUEL DE RÉFÉRENCE**

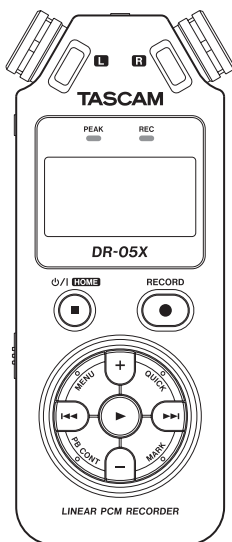

# Table des matières

<b>1 – Introduction .....</b>	<b>4</b>	Activation du mode de superposition .....	25
Caractéristiques .....	4	Réglage du niveau d'entrée .....	25
Conventions employées dans ce mode d'emploi.....	4	Superposition d'enregistrement .....	26
Marques commerciales et copyrights.....	5	Enregistrement automatique	
À propos des cartes microSD .....	5	(ENR. AUTO.) .....	26
Précautions d'emploi .....	5	Poursuite de l'enregistrement dans un nouveau fichier	
<b>2 – Nomenclature et fonctions des parties .....</b>	<b>6</b>	(incrémentement de piste).....	27
Face supérieure .....	6	Changement manuel de piste durant l'enregistrement...27	
Face avant .....	7	Changement automatique de piste dû à la taille de	
Face arrière.....	7	fichier .....	27
Face latérale gauche.....	8	Capture des quelques secondes précédant le déclen-	
Face latérale droite.....	8	chement de l'enregistrement (PRE-ENRG.) .....	28
Face inférieure .....	8	Retardateur.....	28
Écran d'accueil .....	9	Utilisation d'une tonalité .....	29
Écran d'enregistrement .....	10	Réglage de la tonalité automatique .....	29
Écran de contrôle de lecture .....	10	Réglage de la durée de la tonalité automatique.....	29
Liste des paramètres de menu .....	11	Réglage du volume de la tonalité automatique.....	29
Emploi du menu .....	13	Durée d'enregistrement.....	30
Fonctionnement de base .....	13	<b>5 – Travailler avec les fichiers et dossiers</b>	
<b>3 – Préparation.....</b>	<b>14</b>	<b>(écran PARCOURIR).....</b>	<b>31</b>
Préparation de l'alimentation .....	14	Navigation dans l'écran .....	31
Emploi avec des piles/batteries AA.....	14	Icônes en écran PARCOURIR .....	31
Emploi d'un adaptateur secteur (vendu séparément)...	14	Opérations sur les fichiers .....	31
Emploi de l'alimentation par bus USB.....	14	Opérations sur les dossiers .....	32
Mise sous/hors tension (mode de veille) .....	15	Création d'un nouveau dossier.....	32
Allumage de l'unité.....	15	<b>6 – Lecture .....</b>	<b>33</b>
Extinction de l'unité (mise en veille).....	15	Réglage du volume de lecture.....	33
Fonction de reprise.....	15	Réglage de la zone de lecture (ZONE) .....	33
Réglage de la date et de l'heure.....	16	Sélection d'un dossier comme zone de lecture (1).....	34
Insertion et retrait de cartes microSD (vendues		Sélection d'un dossier comme zone de lecture (2).....	34
séparément) .....	17	Emploi de la playlist.....	35
Insertion de carte microSD .....	17	Ajout de fichiers à la playlist .....	35
Retrait de carte microSD .....	17	Modification de la playlist .....	35
Préparation à l'emploi des cartes microSD (vendues		Sélection des fichiers à lire (saut).....	36
séparément) .....	17	Lecture des enregistrements.....	36
Emploi du haut-parleur intégré.....	18	Mise en pause.....	36
Branchement d'un équipement d'écoute de contrôle .....	18	Arrêt.....	36
<b>4 – Enregistrement .....</b>	<b>19</b>	Recherches arrière et avant .....	36
Réglage de format, fréquence d'échantillonnage, type et		Lecture répétitive (REPETER) .....	36
taille maximale de fichier.....	19	Fonctions spéciales de contrôle de lecture.....	37
Choix de l'emplacement de sauvegarde des fichiers.....	20	Écran de contrôle de lecture.....	37
Réglages d'entrée.....	20	Lecture d'un passage en boucle .....	37
Placement et branchement de l'unité .....	21	Changement de la vitesse de lecture (VSA).....	38
Enregistrement avec les microphones intégrés.....	21	Réglage de l'égaliseur de lecture.....	38
Enregistrement avec des micros externes (MIC IN).....	21	Augmentation de la pression acoustique ressentie pour	
Enregistrement d'un appareil externe (EXT IN) .....	21	améliorer l'audibilité (ALIGN.NIV.) .....	39
Réglage du niveau d'entrée.....	21	Emploi de la fonction de saut .....	39
Réglage manuel du niveau d'entrée.....	21	Réglage de l'intervalle de saut en arrière.....	40
Emploi de la fonction de contrôle de niveau .....	23	Réglage de l'intervalle de saut en avant .....	40
Enregistrement.....	24	<b>7 – Opérations rapides .....</b>	<b>41</b>
Enregistrement du son lu avec le son entrant		Fonctionnalités de la touche QUICK.....	41
(superposition) .....	24	Menu rapide.....	42
Sélection du fichier sur lequel vous voulez superposer		Suppression de fichiers .....	42
un enregistrement .....	24	Division du fichier sélectionné (DIVISER).....	42
Sélection du format de fichier .....	24	Remplacement d'enregistrement.....	43

Sélection d'un fichier où faire le remplacement d'enregistrement.....	43	Formatage de cartes microSD.....	55
Activation du mode de remplacement d'enregistrement...43		Formatage complet de cartes SD.....	55
Exécution d'un remplacement d'enregistrement.....43		Réglage du format de nom de fichier.....	56
Vérification du résultat de l'enregistrement.....43		Format de nom de fichier.....	56
Annulation et rétablissement (ANNULER/RETABLIR).....	43	Réglage du paramètre MOT.....	56
Abandon du mode de remplacement d'enregistrement...43		<b>14 – Messages.....</b>	<b>57</b>
Transcription de fichiers enregistrés (LECT. DICTAPH.).....44		<b>15 – Guide de dépannage.....</b>	<b>59</b>
Activation du mode LECT. DICTAPH.....44		<b>16 – Caractéristiques techniques.....</b>	<b>60</b>
Réglage de l'égalisation de lecture.....44		Caractéristiques générales.....	60
Changement de la position de lecture.....44		Valeurs d'entrée/sortie.....	60
Changement du volume et de la vitesse de lecture.....44		Entrée/sortie audio analogiques.....	60
Abandon du mode LECT. DICTAPH.....44		Valeurs d'entrée/sortie de commande.....	60
<b>8 – Fonctions d'enregistrement programmé.....</b>	<b>45</b>	Performances audio.....	60
Ouverture de l'écran d'enregistrement programmé.....45		Autres caractéristiques.....	60
Réglage des heures de début et de fin de l'enregistrement programmé.....45		Dessins avec cotes.....	62
Exécution d'un enregistrement programmé.....46			
<b>9 – Fonctions des marqueurs.....</b>	<b>47</b>		
Ajout manuel de marqueurs.....47			
Ajout automatique de marqueurs à un enregistrement...47			
Déplacement sur les positions des marqueurs.....47			
Effacement de marqueurs.....47			
<b>10 – Emploi des effets.....</b>	<b>48</b>		
Réglage de l'effet.....48			
Liste des presets d'effet.....48			
<b>11 – Accordage d'un instrument.....</b>	<b>49</b>		
Emploi de l'accordeur.....49			
Réglage de l'accordeur.....49			
Accordage d'un instrument de musique.....49			
Réglage du niveau d'entrée pour l'accordage.....49			
<b>12 – Connexions USB.....</b>	<b>50</b>		
Alimentation de l'unité par le bus USB.....50			
Emploi comme lecteur de carte SD.....50			
Déconnexion de l'unité et de l'ordinateur.....51			
Transfert de fichiers depuis un ordinateur.....51			
Emploi comme interface audio USB.....51			
Ouverture de l'écran INTF AUDIO.....51			
Réglage du type d'appareil connecté.....52			
Connexion.....52			
<b>13 – Réglages et informations.....</b>	<b>53</b>		
Affichage des informations.....53			
Page d'informations sur le fichier.....53			
Page d'informations sur la carte.....53			
Page d'informations sur le système.....53			
Paramètres du système.....54			
Réglage de la fonction d'économie automatique d'énergie.....54			
Réglage du rétroéclairage.....54			
Réglage du contraste de l'écran.....54			
Indication du type des piles/batteries.....54			
Choix de la langue d'affichage.....54			
Restauration des réglages d'usine.....55			

# 1 – Introduction

## Caractéristiques

- Enregistreur audio compact utilisant des cartes microSD/microSDHC/microSDXC comme supports d'enregistrement
- Les micros stéréo omnidirectionnels permettent un enregistrement stéréo de haute qualité
- Enregistrement PCM linéaire (format WAV) en 44,1/48/96 kHz, 16/24 bit
- Prise en charge des fichiers WAV au format BWF
- Enregistrement possible au format MP3 32-320 kbit/s (compatible avec les balises ID3 v2.4)
- La superposition permet de mixer le signal lu et le signal entrant et d'enregistrer le résultat comme un nouveau fichier
- Haut-parleur de sortie mono 0,3 W intégré
- L'effet (réverbération) intégré peut être utilisé durant l'enregistrement et la lecture
- La fonction d'enregistrement automatique lance automatiquement l'enregistrement lorsqu'un signal ayant le niveau seuil d'entrée réglé est détecté
- Lorsque la taille de fichier maximale fixée à l'avance est atteinte, un nouveau fichier est automatiquement utilisé sans interrompre l'enregistrement
- La touche **QUICK** permet d'accéder facilement à diverses fonctions
- La fonction de passage à la piste suivante permet à un enregistrement d'être fractionné en créant un nouveau fichier lorsque c'est désiré
- La fonction de pré-enregistrement permet à l'unité d'enregistrer les deux secondes de son qui ont précédé le déclenchement de l'enregistrement
- La fonction de réduction automatique des crêtes abaisse automatiquement le niveau d'entrée de façon souhaitable quand il est trop élevé
- Une commande automatique du niveau permet d'augmenter ou de réduire le volume d'enregistrement quand le son entrant est trop faible ou trop fort
- La fonction limiteur réduit automatiquement le niveau d'entrée de façon souhaitable quand il est trop élevé
- Filtre coupe-bas utile pour réduire les bruits de basse fréquence.
- La fonction VSA peut changer la vitesse de lecture dans une plage de 50 à 200 % de la normale (de 0,5 à 2,0 par paliers de 0,1) sans que la hauteur ne soit modifiée
- Fonctions de lecture répétitive et en boucle IN-OUT
- La touche **PB CONT** ouvre l'écran de réglage de la vitesse de lecture et de bouclage IN-OUT
- Fonction accordeur pour accorder les instruments de musique
- Fonction de temporisation (retardateur) pour lancer l'enregistrement après une période de temps donnée
- Fonction de saut d'un petit intervalle vers l'arrière ou vers l'avant pendant la lecture ou en pause (mode LECTURE DICTAPHONE uniquement)
- Fonction liste de lecture (Playlist)

- La fonction DIVISER permet de fractionner des fichiers à l'endroit désiré (seulement pour les fichiers WAV)
- La fonction MARK (marqueur) est pratique pour accéder à des emplacements spécifiques
- Fonction d'égaliseur pour la lecture et fonction d'alignement de niveau pour améliorer le niveau de pression acoustique globale ressentie
- Le format de nom de fichier peut être fixé pour utiliser un mot défini par l'utilisateur ou la date
- La fonction de reprise mémorise la position de lecture avant extinction de l'unité
- Mini-jack 3,5 mm pour l'entrée d'un microphone stéréo externe (alimentation fournie par la prise ou « plug-in ») ou d'une source ligne stéréo externe
- Prise de sortie ligne/casque sur mini-jack 3,5 mm
- LCD 128 x 64 pixels avec rétroéclairage
- Port USB 2.0 de type Micro-B
- Fonctionne sur 2 piles AA ou sur adaptateur secteur PS-P520U TASCAM (vendu séparément)
- Filetage pour montage sur un trépied
- Fonctions d'interface audio USB
- Mode de lecture dictaphone
- Remplacement partiel d'enregistrement

## Conventions employées dans ce mode d'emploi

Les conventions suivantes sont employées dans ce mode d'emploi.

- Quand nous référerons à une touche, un connecteur ou une commande du DR-05X, nous les représentons comme ceci : **MENU**.
- Les messages apparaissant par exemple dans l'écran de l'unité sont représentés comme ceci : 0M.
- Nous abrégons « carte mémoire microSD » en « carte microSD ».
- Les mots qui apparaissent sur l'écran de l'ordinateur sont représentés entre guillemets comme ceci : « DR-05X ».
- Des informations supplémentaires sont fournies si besoin est sous les intitulés CONSEIL, NOTE et ATTENTION.

### CONSEIL

Ce sont des conseils concernant l'emploi de l'unité.

### NOTE

Les notes fournissent des explications supplémentaires pour des situations spéciales.

### ATTENTION

Ne pas suivre ces instructions peut par exemple entraîner des dommages pour l'équipement ou la perte de données enregistrées.

### ⚠ MISE EN GARDE

Le non-respect de ces instructions peut entraîner des blessures.

## Marques commerciales et copyrights

- TASCAM is a registered trademark of TEAC Corporation.
- The microSDXC Logo is a trademark of SD-3C, LLC.



- The MPEG Layer-3 audio coding technology is licensed from Fraunhofer IIS and Thomson.
- Supply of this product does not convey a license nor imply any right to distribute MPEG Layer-3 compliant content created with this product in revenue-generating broadcast systems (terrestrial, satellite, cable and/or other distribution channels), streaming applications (via Internet, intranets and/or other networks), other content distribution systems (pay-audio or audio-on-demand applications and the like) or on physical media (compact discs, digital versatile discs, semiconductor chips, hard drives, memory cards and the like). An independent license for such use is required. For details, please visit <http://mp3licensing.com>.
- ASIO is a trademark of Steinberg Media Technologies GmbH.



- Other company names, product names and logos in this document are the trademarks or registered trademarks of their respective owners.

**Information is given about products in this manual only for the purpose of example and does not indicate any guarantees against infringements of third-party intellectual property rights and other rights related to them. TEAC Corporation will bear no responsibility for infringements on third-party intellectual property rights or other liabilities that occur as a result of the use of this product.**

**Properties copyrighted by third parties cannot be used for any purpose other than personal enjoyment and the like without the permission of the right holders recognized by copyright law. Always use this equipment properly. TEAC Corporation will bear no responsibility for rights infringements committed by users of this product.**

## À propos des cartes microSD

Cette unité utilise des cartes microSD (vendues séparément) pour l'enregistrement et la lecture.

Vous trouverez une liste des cartes microSD dont l'utilisation a été testée avec cette unité sur le site mondial de TEAC (<https://teac-global.com>). Consultez la page dédiée à ce produit. Vous pouvez aussi contacter l'assistance clientèle TASCAM

## Précautions d'emploi

Les cartes microSD sont des supports fragiles.

Afin d'éviter d'endommager une carte ou le lecteur de carte, veuillez prendre les précautions suivantes quand vous les manipulez.

- Ne les laissez pas dans des endroits extrêmement chauds ou froids.
- Ne les laissez pas dans des endroits extrêmement humides.
- Ne les mouillez pas.
- Ne placez rien sur elles et ne les tordez pas.
- Ne les heurtez pas.
- Ne les retirez et ne les insérez pas durant l'enregistrement, la lecture, la transmission de données ou un autre accès.
- Placez toujours les cartes mémoire dans des étuis lorsque vous les transportez.

## 2 – Nomenclature et fonctions des parties

### Face supérieure

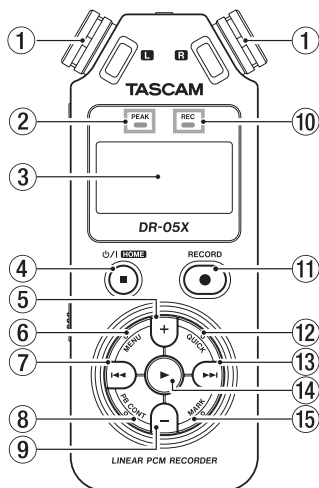

#### ① Microphones stéréo intégrés

Microphone à condensateur électret stéréo omnidirectionnel.

Si vous branchez un microphone externe ou une source d'entrée externe à la prise **MIC/EXT IN** de la face arrière, les microphones intégrés sont désactivés.

#### ② Voyant PEAK

S'allume quand le volume d'entrée est trop élevé.

#### ③ Écran

Affiche diverses informations.

#### ④ Touche $\odot$ /I (HOME) [■]

Pressez cette touche durant la lecture pour mettre celle-ci en pause à l'endroit actuel. Pressez-la en pause pour revenir au début de la piste.

Pressez-la quand l'enregistrement est armé ou lancé pour l'arrêter.

Quand un autre écran est ouvert, pressez-la pour revenir à l'écran d'accueil.

Pressez-la et maintenez-la pour allumer et éteindre (mettre en veille) l'unité.

#### ⑤ Touche +

Quand l'écran d'accueil ou l'écran **ACCORDEUR** est ouvert, pressez-la pour augmenter le niveau de sortie par le haut-parleur intégré ou la prise  $\Omega$ /**LINE OUT**. Durant le réglage, un indicateur de volume apparaît dans une fenêtre locale.

Quand l'écran de contrôle de lecture (Playback Control) est ouvert, pressez cette touche pour augmenter la vitesse de lecture.

Quand un écran de réglage est ouvert, utilisez cette touche pour changer le réglage du paramètre sélectionné.

#### ⑥ Touche MENU

Quand l'écran d'accueil est ouvert, pressez cette touche pour ouvrir l'écran **MENU**.

Pressez cette touche pour retourner à l'écran **MENU** depuis les différents écrans de réglage.

Quand les points **IN** et **OUT** ont été définis dans la piste et que l'écran de contrôle de lecture est affiché, pressez cette touche pour activer ou désactiver la lecture en boucle.

#### ⑦ Touche $\leftarrow$

Pressez cette touche pour retourner au début d'une piste en cours de lecture ou arrêtée en cours.

Quand les points **IN** et **OUT** sont définis entre la position actuelle et le début de la piste, pressez cette touche fait sauter à ces points.

Pressez-la alors qu'une piste est arrêtée à son début pour sauter au début de la piste précédente.

Pressez-la et maintenez-la pour une recherche vers l'arrière.

Pressez-la en maintenant enfoncée la touche **MARK** pour revenir au marqueur précédent.

Dans les écrans de réglage, utilisez cette touche pour déplacer le curseur vers la gauche. Utilisez-la pour répondre « **NON** » à un message de confirmation.

Dans l'écran **PARCOURIR**, pressez cette touche pour remonter d'un niveau.

Pressez cette touche durant l'enregistrement ou en armement d'enregistrement pour abaisser le niveau d'entrée par les microphones intégrés ou la prise **MIC/EXT IN**. Durant le réglage, une fenêtre avec les indicateurs de niveau d'entrée apparaît en bas de l'écran.

#### ⑧ Touche PB CONT

Cette touche active l'écran de contrôle de lecture (Playback Control).

Quand l'écran de contrôle de lecture est ouvert, pressez-la pour revenir à l'écran d'accueil.

Pressez-la quand l'enregistrement est armé pour désactiver la fonction de temporisation par retardateur ou changer sa temporisation.

#### ⑨ Touche –

Quand l'écran d'accueil ou l'écran **ACCORDEUR** est ouvert, pressez-la pour abaisser le niveau de sortie par le haut-parleur intégré ou la prise  $\Omega$ /**LINE OUT**.

Durant le réglage, un indicateur de volume apparaît dans une fenêtre locale.

Quand l'écran de contrôle de lecture (Playback Control) est ouvert, pressez cette touche pour augmenter la vitesse de lecture.

Quand un écran de réglage est ouvert, utilisez cette touche pour changer le réglage du paramètre sélectionné.

#### ⑩ Voyant REC

Il clignote en armement pour l'enregistrement.

Il s'allume pendant l'enregistrement.

#### ⑪ Touche RECORD [●]

À l'arrêt, pressez cette touche pour armer l'unité en vue de l'enregistrement. Le voyant **REC** commencera à clignoter.

Quand l'enregistrement est déjà armé, pressez cette touche pour lancer l'enregistrement. Le voyant REC s'allume durant l'enregistrement.

Pendant l'enregistrement, pressez cette touche pour mettre l'enregistrement en pause.

### 12 Touche QUICK

Pendant la lecture, à l'arrêt, en pause ou en armement d'enregistrement quand l'écran d'accueil ou l'écran de contrôle de lecture est ouvert, pressez cette touche pour afficher l'écran de menu rapide (Quick). Les fonctions affichées dépendent des conditions dans lesquelles se trouve l'unité au moment où on presse la touche.

- À l'arrêt : fonctions SUPPRIMER, DIVISER et ALIGN. NIV. (aligner le niveau) pour le morceau actuel
- En lecture ou en écran de contrôle de lecture : ALIGN. NIV. (aligner le niveau)
- Armement d'enregistrement : REG. NIVEAU (réglage du niveau)

En enregistrement, pressez cette touche pour diviser l'enregistrement et passer à la piste suivante par création d'un nouveau fichier.

Quand l'écran PARCOURIR ou PLAYLIST est ouvert, pressez cette touche pour ouvrir ou fermer le menu local des opérations sur fichier/dossier.

### 13 Touche ►►

Pressez cette touche durant la lecture ou quand la lecture est à l'arrêt pour sauter au début de la piste suivante.

Quand les points IN et OUT sont définis entre la position actuelle et la fin de la piste, presser cette touche fait sauter à ces points.

Pressez-la et maintenez-la pour une recherche en avant.

Dans les écrans de réglage, utilisez cette touche pour déplacer le curseur vers la droite. Utilisez-la pour confirmer la sélection d'un paramètre ou pour répondre « OUI » à un message de confirmation.

Pressez-la en maintenant enfoncée la touche **MARK** pour passer au marqueur suivant.

Dans l'écran PARCOURIR, pressez cette touche pour descendre d'un niveau. Si un fichier est sélectionné, il est chargé, l'écran d'accueil s'ouvre à nouveau et l'unité s'arrête.

Pressez cette touche durant l'enregistrement ou en armement d'enregistrement pour augmenter le niveau d'entrée par les microphones intégrés ou la prise **MIC/EXT IN**. Durant le réglage, une fenêtre avec les indicateurs de niveau d'entrée apparaît en bas de l'écran.

### 14 Touche ►

Quand l'écran d'accueil est affiché et que la lecture est arrêtée, pressez cette touche pour lancer la lecture.

Pendant la lecture, appuyez sur cette touche pour lancer la lecture en sens inverse.

Quand un fichier ou dossier est sélectionné en écran PARCOURIR, pressez cette touche pour revenir à l'écran d'accueil et lire le fichier ou le premier fichier du dossier à partir de son début.

### 15 Touche MARK

Sert à ajouter manuellement des marqueurs en cours d'enregistrement et de lecture.

Pressez cette touche lorsque vous êtes arrêté à l'emplacement d'un marqueur pour effacer celui-ci.

Pressez la touche I◀◀ ou ▶▶I en maintenant pressée cette touche pour passer respectivement au marqueur précédent ou suivant. Quand l'écran de contrôle de lecture est ouvert, utilisez cette touche pour définir les points de début (IN) et de fin (OUT) de l'intervalle que vous désirez lire en boucle.

Si les points IN et OUT sont déjà définis, pressez cette touche pour annuler la lecture en boucle et effacer les points IN et OUT.

## Face avant

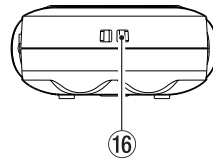

### 16 Attache de dragonne

Utilisez-la pour attacher une dragonne.

## Face arrière

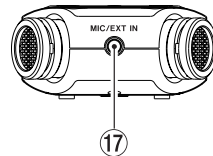

### 17 Prise MIC/EXT IN

Utilisez cette prise d'entrée pour brancher un microphone à mini-jack stéréo ou une source d'entrée externe. Cette prise fournit une alimentation PIP (plug-in).

Les microphones intégrés sont désactivés quand un micro externe est branché à la prise **MIC/EXT IN**.

## 2 – Nomenclature et fonctions des parties

### Face latérale gauche

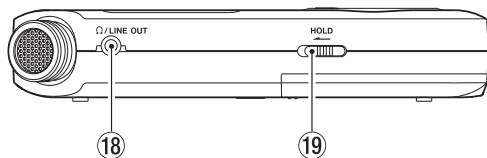

#### 18 Prise 1/8" LINE OUT

Utilisez-la pour brancher un casque ou la prise d'entrée ligne d'un autre équipement à l'aide d'un câble mini-jack stéréo.

#### 19 Commutateur HOLD

Faites-le coulisser côté gauche (dans le sens de la flèche) pour enclencher la fonction de verrouillage.

Aucune touche n'agit plus lorsque la fonction de verrouillage **HOLD** est activée.

### Face latérale droite

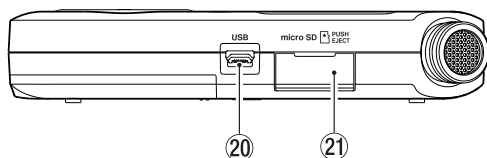

#### 20 Port USB

C'est un port USB Micro-B.

Utilisez un câble USB (A vers Micro-B) pour raccorder l'unité à un ordinateur (voir « 12 – Connexions USB » en page 50).

#### ATTENTION

L'unité doit être branchée directement à l'ordinateur et non au travers d'un concentrateur (hub) USB.

#### 21 Lecteur de carte microSD

Sert à insérer et retirer les cartes microSD.

### Face inférieure

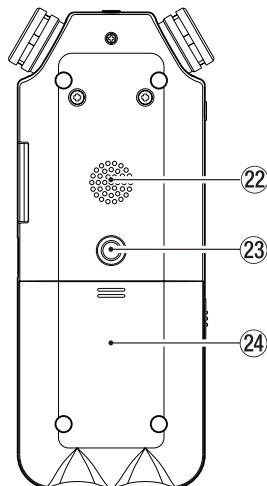

#### 22 Haut-parleur mono

Utilisez ce haut-parleur intégré pour écouter les enregistrements.

Le son n'est pas produit quand l'unité est armée pour l'enregistrement, durant l'enregistrement, quand un casque est branché, quand le haut-parleur est désactivé, ni en mode de superposition.

#### 23 Filetage pour montage sur trépied (6,35 mm)

Utilisez-le pour monter l'unité sur un trépied ou un pied de micro.

#### ATTENTION

- Assurez-vous du bon vissage sur le trépied ou le pied de microphone pour éviter que l'unité ne tombe.
- Si vous montez l'unité sur un trépied ou un pied de micro, veillez à ce que ce dernier soit sur une surface plane.

#### 24 Capot du compartiment des piles

#### 25 Compartiment des piles

Placez 2 piles AA dans ce compartiment pour alimenter l'unité (voir « Emploi avec des piles/batteries AA » en page 14).

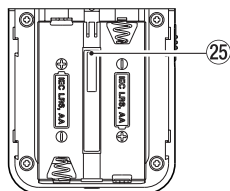



### Écran d'accueil

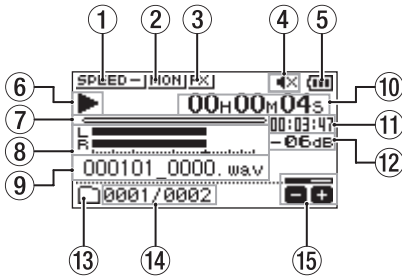

Écran d'accueil en mode de fonctionnement normal

Icône	Explication
■	À l'arrêt
► II	En pause
►	En lecture
►►	En recherche vers l'avant
◀◀	En recherche vers l'arrière
►► I	Saut au début du fichier suivant
I◀◀	Saut au début du fichier actuel ou précédent

#### ① Statut de la vitesse de lecture

Une des icônes suivantes s'affiche en fonction du réglage actuel de vitesse de lecture.

Icône	Vitesse de lecture
SPEED -	×1,0
SPEED ▲	×1,1 – ×2,0
SPEED ▼	×0,5 – ×0,9
SPEED X	Vitesse de lecture non contrôlable

#### ② Statut de la fonction de mixage d'écoute

Affiche le statut de la fonction de mixage d'écoute.

MON : mixage d'écoute désactivé  
 MON : mixage d'écoute activé

#### ③ Statut de l'effet

Indique si l'effet est activé ou non.

FX : effet intégré hors service  
 FX : effet intégré en service

#### ④ Statut du haut-parleur

⊘ : haut-parleur désactivé  
 ⊘ : haut-parleur activé

#### ⑤ Charge des piles/statut d'alimentation

Une icône de pile apparaît quand l'alimentation est fournie par des piles. Elle affiche la charge restante sous forme de barres (■■■, ■■, ■). Les piles sont quasiment déchargées et l'alimentation va bientôt se couper si l'icône n'a plus de barres « □ ».

Quand vous utilisez un adaptateur secteur PS-P520U TASCAM (vendu séparément) ou l'alimentation par le bus USB, apparaît.

#### NOTE

Parfois, un message **Charge faible** apparaît lors de l'enregistrement ou d'autres opérations exigeantes même si les piles ne sont pas encore déchargées.

#### ⑥ Statut de fonctionnement de l'enregistreur

Cette icône affiche le statut de fonctionnement de l'enregistreur.

#### ⑦ Affichage de la position de lecture

La position de lecture actuelle est indiquée par une barre. Au fur et à mesure de l'avancée de la lecture, la barre s'étend en partant de la gauche.

#### ⑧ Indicateurs de niveau

Ils affichent les niveaux des signaux entrants et lus. Quand la fonction de mixage d'écoute est activée (ON), c'est le niveau de la combinaison du son lu et du son entrant qui est affiché.

#### ⑨ Nom du fichier lu

Le nom ou les balises d'information du fichier actuellement lu sont affichés.

En mode de superposition, c'est le niveau du mixage de l'entrée et des sons lus qui est affiché.

#### NOTE

Les informations de balise ID3 comprennent les titres et les noms d'artiste, qui peuvent être sauvegardés au sein des fichiers MP3.

#### ⑩ Temps écoulé

Affiche le temps écoulé (heures : minutes : secondes) sur la piste actuellement lue.

#### ⑪ Indication de temps restant

Affiche le temps de lecture restant (heures : minutes : secondes) sur la piste actuelle.

#### ⑫ Valeur crête en décibels (dB)

Le niveau maximal atteint au cours d'une période de temps fixe est affiché numériquement.

#### ⑬ Zone de lecture

Affiche la zone de lecture actuelle.

📁 : tous les fichiers du dossier MUSIC  
 📁 : tous les fichiers du dossier sélectionné  
 📁 : tous les fichiers ajoutés à la playlist

#### ⑭ Numéro du fichier lu/nombre total de fichiers

Affiche le numéro du fichier actuel et le nombre total de fichiers dans la zone de lecture.

#### ⑮ Volume de sortie

Affiche le volume de sortie.

## 2 – Nomenclature et fonctions des parties

### Écran d'enregistrement

L'écran d'enregistrement ci-dessous apparaît enregistrement ou quand l'enregistrement est armé.

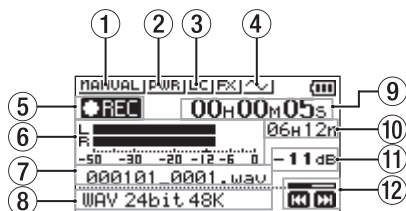

#### ① Réglage du mode de contrôle du niveau

Cette icône indique comment est réglée la fonction de contrôle du niveau.

**MANUAL** : MANUEL

**LIMITER** : LIMITEUR

**PEAK** : REDUC. CRETE (réduction de crête)

**AUTO** : AUTOMAT. (automatique)

#### ② Statut d'alimentation par la prise micro (Plug-in)

Indique si l'alimentation par la prise est activée ou désactivée.

**PWR** : alimentation par la prise désactivée

**PWR** : alimentation par la prise activée

#### ③ Statut du filtre coupe-bas

Indique si le filtre coupe-bas est ou non activé.

**L** : filtre coupe-bas désactivé

**L** : filtre coupe-bas activé

#### ④ Réglage actuel de la tonalité automatique

Cette icône indique si la fonction de tonalité automatique est en service ou non

**~** : tonalité automatique désactivée

**~** : tonalité automatique activée

#### ⑤ Statut d'enregistrement

Cette icône affiche le statut de fonctionnement de l'enregistreur.

Icône	Explication
●	Enregistrement en pause (armé)
● REC	Enregistrement

#### ⑥ Indicateurs de niveau de d'enregistrement

Ils affichent le niveau du signal entrant.

En superposition, c'est le niveau de l'entrée mixée et des sons lus qui est affiché.

#### ⑦ Nom du fichier d'enregistrement

Le nom automatiquement donné au fichier enregistré est affiché.

#### ⑧ Format d'enregistrement

Affiche le format d'enregistrement et la fréquence d'échantillonnage du fichier.

#### ⑨ Temps d'enregistrement écoulé

Le niveau des signaux entrants est affiché.

En mode de superposition, c'est le niveau du mixage de l'entrée et des sons lus qui est affiché.

#### ⑩ Temps d'enregistrement restant

À l'arrêt, affiche le temps restant (heures : minutes) sur la carte microSD. Lorsque le temps d'enregistrement restant descend à moins d'une minute, seules les secondes sont affichées.

#### ⑪ Valeur crête en décibels (dB)

Les valeurs crêtes du niveau d'entrée sont affichées en décibels.

#### ⑫ Niveau d'enregistrement

Affiche le niveau d'enregistrement.

### Écran de contrôle de lecture

En lecture ou à l'arrêt, pressez la touche **PB CONT** pour ouvrir l'écran de contrôle de lecture.

L'enregistrement n'est pas possible quand cet écran est ouvert. Avec les touches **◀▶** et **▶▶**, sautez aux points IN/OUT et en début/fin de fichier. Vous ne pouvez pas sauter au fichier précédent ou suivant.

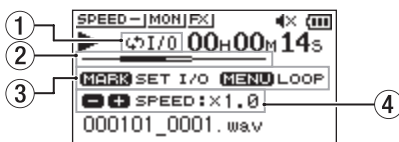

#### ① Statut de lecture en boucle

L'icône **I/O** apparaît quand la lecture en boucle est activée.

#### ② Position de lecture

La position de lecture actuelle est indiquée par une barre. Au fur et à mesure de l'avancée de la lecture, la barre s'étend en partant de la gauche.

#### ③ Touches disponibles

Les touches disponibles en écran de contrôle de lecture sont les suivantes.

**MARK** : crée ou supprime un point IN ou OUT.

**MENU** : active/désactive la lecture en boucle

#### ④ Vitesse de lecture

Le facteur appliqué à la vitesse de lecture normale est affiché. VSA (Variable Speech Audition) apparaît sur la gauche lorsque l'écoute à vitesse variable, qui permet de changer le tempo sans changer la hauteur, est activée.

### Liste des paramètres de menu

Pressez la touche **MENU** pour ouvrir l'écran **MENU**. Les options du menu sont les suivantes.

Option de menu		Fonction	Page
REGL. ENREGIST.	FORMAT	Régler le format d'enregistrement	voir page 19
	FRQ. ECHA.	Régler la fréquence d'échantillonnage	
	TYP. FICH.	Choisir un fichier stéréo ou mono	
	TAILLE	Régler la taille de fichier maximale	
	ALIM. MIC.	Régler l'alimentation par la prise (plug-in)	voir page 20
	COUPE-BAS	Régler le filtre coupe-bas	voir page 20
	PRE-ENRG.	Régler la fonction de pré-enregistrement	voir page 28
	TON. AUTO.	Régler la sortie de tonalité	voir page 29
	TPS TONA.	Régler la durée de la tonalité	voir page 29
	NIV. TONA.	Régler le volume de la tonalité	voir page 29
	MODE	Régler le mode d'enregistrement automatique	voir page 26
	NIVEAU	Régler le niveau seuil d'enregistrement automatique	voir page 26
REGLAG. LECTURE	ZONE	Définir la zone de lecture	voir page 33
	REPETER	Régler la fonction de répétition de lecture	voir page 36
	SAUT ARR.	Régler la fonction de saut en arrière	voir page 40
	SAUT AVT	Régler la fonction de saut en avant	voir page 40
REGLAGES E/S	REG. NIVEAU	Régler la fonction de contrôle du niveau	voir page 23
	HT-PARL.	Mettre en/hors service le haut-parleur intégré	voir page 18
	EQ LECT.	Régler l'égaliseur (EQ) pour la correction tonale de la lecture	voir page 38
	ALIGN. NIV.	Régler la fonction d'alignement du niveau de sortie	voir page 39
PARCOURIR	Travailler avec les fichiers et dossiers de la carte microSD		voir page 31
ENREG. PROGRAMMÉ	DÉBUT	Régler l'heure de début de l'enregistrement programmé	voir page 45
	FIN	Régler l'heure de fin de l'enregistrement programmé	voir page 46
	RÉGLAGE	Régler le mode d'enregistrement programmé	
SUPERPOS.	MODE	Régler le mode de superposition	voir page 25
	LECTURE	Régler le niveau de lecture en mode de superposition	
USB	LCT. CARTE SD	Sélectionner le mode lecteur de carte microSD	voir page 50
	INTF AUDIO	Paramétrer l'interface audio USB	voir page 51
AUTRES	INFORMATIONS	Informations sur le fichier, la carte microSD et le système	voir page 53
	ACCORDEUR	Utiliser l'accordeur	voir page 49
	EFFET	Paramétrer l'effet	voir page 48
	NOM FICHER	Choisir le nom du fichier d'enregistrement	voir page 56
	DATE/HEURE	Régler la date et l'heure utilisées par l'unité	voir page 16

## 2 – Nomenclature et fonctions des parties

Option de menu		Fonction	Page
SYSTÈME	AUTO-EXTINC.	Régler la fonction d'économie automatique d'énergie	voir page 54
	RETROECLAIR.	Régler le rétroéclairage d'écran	voir page 54
	CONTRASTE	Régler le contraste de l'écran	voir page 54
	TYPE PILES	Indiquer le type des piles	voir page 54
	LANGUE	Choisir la langue d'affichage à l'écran	voir page 54
	INITIALISER	Restaurer les réglages par défaut	voir page 55
	FORM. RAPIDE	Formater une carte microSD	voir page 55
FORM. COMPLET	Formater complètement une carte microSD	voir page 55	

### ATTENTION

- En enregistrement ou en armement pour l'enregistrement, seuls les écrans et paramètres suivants sont affichés.
  - Écran **REGL. ENREGIST.** (réglages d'enregistrement) : paramètres **ALIM. MIC.** (alimentation micro), **COUPE-BAS** et **ENR. AUTO** (enregistrement automatique ; **ENR. AUTO** ne peut pas être changé)
  - Écran **SUPERPOS.** : paramètres **MODE** et **LECTURE (MODE)** ne peut pas être changé)
  - Écran **EFFET** : tous les paramètres
- Quand l'écran de contrôle de lecture est ouvert, presser la touche **MENU** n'ouvre pas l'écran **MENU**. Cela active et désactive la fonction de lecture en boucle (voir « Lecture d'un passage en boucle » en page 37).

### Emploi du menu

Nous l'expliquerons en montrant à titre d'exemple comment définir la zone de lecture.

1. Pressez la touche **MENU** pour ouvrir l'écran **MENU**.

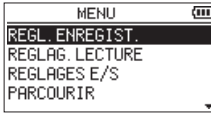

2. Avec les touches + ou –, sélectionnez (surlignez) une option de menu et utilisez la touche ► pour accéder aux divers écrans.

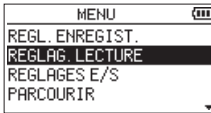

Exemple : écran **REGLAG. LECTURE** sélectionné

3. Avec les touches + ou –, sélectionnez (surlignez) un paramètre de réglage.

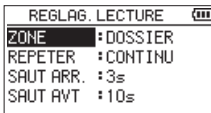

Exemple : **ZONE** est sélectionné

4. Avec la touche ►►1 ou ►, déplacez le curseur afin de surligner la valeur de réglage.

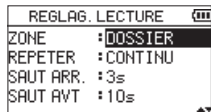

5. Avec les touches + ou –, changez le réglage.
6. Pressez la touche ◀◀ pour régler un autre paramètre du même menu.  
Cela permet la sélection d'un autre paramètre. Avec les touches + ou –, sélectionnez un autre paramètre à régler.
7. Répétez les étapes 3 à 6 si nécessaire pour régler d'autres paramètres.
8. Pressez la touche **MENU** pour ouvrir l'écran **MENU** (ou **AUTRES**). Pour revenir à l'écran d'accueil, pressez la touche ◂/1 (**HOME**) [■].

### Fonctionnement de base

Gérez les divers écrans avec les touches suivantes.

#### Touche **MENU**

Ouvre l'écran **MENU**.

#### Touche **PB CONT**

Ouvre l'écran de contrôle de lecture.

#### Touche ◂/1 (**HOME**) [■]

Quand un écran de réglage est ouvert, pressez la touche ◂/1 (**HOME**) [■] pour revenir à l'écran d'accueil.

#### Touche ►

Permet de confirmer les différents réglages.

#### Touche ►►1

Utilisez-la pour déplacer le curseur (zone surlignée) vers la droite de l'écran et ouvrir des dossiers en écran **PARCOURIR**.

Utilisez-la pour répondre « OUI » à un message de confirmation.

#### Touche ◀◀

Utilisez-la pour déplacer le curseur (zone surlignée) vers la gauche de l'écran et fermer des dossiers en écran **PARCOURIR**.

Utilisez-la pour répondre « NON » à un message de confirmation.

#### Touche +

Utilisez-la pour déplacer le curseur (zone surlignée) vers le haut de l'écran ou pour augmenter une valeur.

#### Touche –

Utilisez-la pour déplacer le curseur (zone surlignée) vers le bas de l'écran ou pour diminuer une valeur.

#### Touche **QUICK**

Ouvre le menu rapide.

Son contenu diffère selon l'état de l'enregistreur et le mode de fonctionnement.

# 3 – Préparation

## Préparation de l'alimentation

Cette unité peut être alimentée par deux piles AA, un adaptateur secteur PS-P520U TASCAM (vendu séparément) ou le bus USB au travers d'un câble USB du commerce. Des piles alcalines ou des batteries Ni-MH peuvent être utilisées.

Pour utiliser l'alimentation par le bus USB, voir « Alimentation de l'unité par le bus USB » en page 50.

## Emploi avec des piles/batteries AA

Ouvrez le compartiment des piles au dos de l'unité. Insérez deux piles AA en respectant les marquages + et – du compartiment et refermez ce dernier.

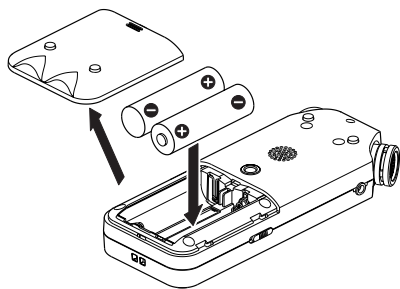

Si vous utilisez des piles AA, indiquez leur type afin que l'autonomie restante soit fidèlement affichée puisque l'appareil pourra alors déterminer avec précision si l'alimentation est suffisante pour un bon fonctionnement (voir « Indication du type des piles/batteries » en page 54).

### ATTENTION

- N'utilisez pas de piles sèches au manganèse.
- Cette unité ne peut pas recharger de batteries Ni-MH. Utilisez un chargeur du commerce.
- Les piles alcalines incluses n'ont pour but que de confirmer le fonctionnement de l'unité et peuvent ne pas durer très longtemps.

## Emploi d'un adaptateur secteur (vendu séparément)

Comme représenté dans l'illustration, branchez un adaptateur secteur PS-P520U TASCAM (vendu séparément) au port **USB** de l'unité et chargez l'unité.

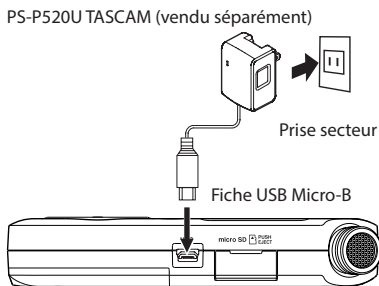

### ATTENTION

- N'utilisez jamais d'adaptateur autre que l'adaptateur secteur PS-P520U indiqué. L'emploi d'un autre adaptateur peut entraîner un mauvais fonctionnement, un incendie ou un choc électrique.
- Du bruit peut se produire lors de l'enregistrement au microphone si l'unité est trop proche de l'adaptateur secteur. Dans ce cas, éloignez suffisamment l'adaptateur secteur de l'unité.

### NOTE

Quand des piles sont installées et que l'adaptateur secteur est branché, l'alimentation est fournie par l'adaptateur secteur.

## Emploi de l'alimentation par bus USB

Utilisez un câble USB pour connecter l'unité et l'ordinateur comme représenté ci-dessous.

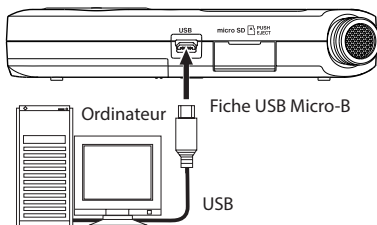

Voir « Alimentation de l'unité par le bus USB » en page 50.

## Mise sous/hors tension (mode de veille)

### ⚠ MISE EN GARDE

Ne portez pas de casque ou d'écouteurs connectés à l'unité quand vous l'allumez ou l'éteignez (mise en veille). Le bruit produit pourrait endommager les haut-parleurs et votre audition.

### ATTENTION

- L'unité passe en mode de veille si on l'éteint alors qu'elle est alimentée par l'adaptateur secteur (PS-P520U TASCAM, vendu séparément) ou par le port USB d'un ordinateur.
- Baissez le volume de tout système d'écoute audio connecté à l'unité avant d'allumer ou d'éteindre l'unité (mise en veille).

## Allumage de l'unité

Pour allumer l'unité arrêtée, pressez et maintenez la touche  $\phi/1$  (HOME) [■] jusqu'à ce que TASCAM DR-05X (écran de démarrage) s'affiche.

L'écran d'accueil apparaît après démarrage de l'unité.



Écran de démarrage

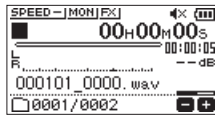

Écran d'accueil

### ATTENTION

La première fois que vous allumez une unité neuve après son achat, les réglages suivants doivent être faits.

- 1) Un écran s'ouvre pour régler la langue d'affichage.



Pressez les touches + ou – pour déplacer le curseur et sélectionner (surligner) la langue à employer pour l'affichage.

### Options

- English : anglais
- 日本語 : japonais
- Français : français
- Español : espagnol
- Deutsch : allemand
- Italiano : italien
- Português : portugais
- Русский : russe
- 中文 : chinois
- 한국 : coréen

Après sélection, pressez la touche ► pour la valider. Vous pouvez changer ce réglage avec le paramètre LANGUE de l'écran SYSTÈME (voir « Choix de la langue d'affichage » en page 54).

- 2) Un écran s'ouvre pour régler l'horloge intégrée.

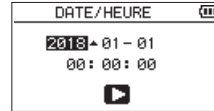

Pressez la touche |◀◀ ou ▶▶| pour déplacer le curseur (surligner une zone) et utilisez les touches + ou – pour changer sa valeur.

Pressez la touche ENTER/MARK pour valider les réglages.

L'écran de démarrage s'affiche puis est remplacé par l'écran d'accueil une fois que l'unité a démarré.

Le réglage de date/heure peut être sauté (et fait ultérieurement) en pressant la touche ► (voir « Réglage de la date et de l'heure » en page 16).

## Extinction de l'unité (mise en veille)

Pressez et maintenez la touche  $\phi/1$  (HOME) [■] jusqu'à ce que LINEAR PCM RECORDER s'affiche à l'écran.

L'unité s'éteint (passe en veille) une fois sa procédure d'extinction terminée.



### ATTENTION

Utilisez toujours la touche  $\phi/1$  (HOME) [■] pour éteindre l'unité.

Ne retirez pas les piles et ne déconnectez pas le câble d'alimentation (adaptateur PS-P520U TASCAM ou câble USB) alors que l'unité est allumée. Si vous le faites, l'unité ne peut pas s'éteindre correctement et tous les enregistrements, réglages et autres données non sauvegardés seront perdus. Les données et réglages perdus ne peuvent pas être restaurés.

## Fonction de reprise

Cette unité possède une fonction de reprise. À l'allumage, l'unité se replace sur la position (le temps) où elle se trouvait dans la piste lorsqu'elle a été éteinte.

Si la touche ► est pressée après le démarrage, la piste que l'unité lisait lors de son extinction est de nouveau lue depuis l'endroit (le temps) où se trouvait l'unité au moment de l'extinction.

### NOTE

Les données requises sont conservées dans la carte microSD. La fonction de reprise ne peut pas agir si la carte a été échangée ou formatée.

## 3 – Préparation

### Réglage de la date et de l'heure

Le DR-05X utilise son horloge interne pour horodater les fichiers enregistrés.

1. Pressez la touche **MENU** pour ouvrir l'écran **MENU**.

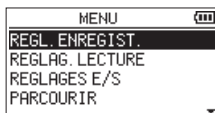

2. Avec les touches + ou -, sélectionnez (surlignez) **AUTRES** et pressez la touche ►.

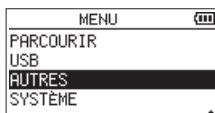

L'écran **AUTRES** apparaît.



3. Avec les touches + ou -, sélectionnez **DATE/HEURE** et pressez la touche ►.



L'écran **DATE/HEURE** apparaît.

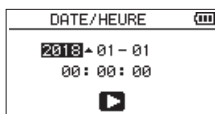

4. Pressez la touche ◀◀ ou ▶▶ pour déplacer le curseur (surligner une zone) et utilisez les touches + ou - pour changer sa valeur.
5. Pressez la touche ► pour confirmer le changement et revenir à l'écran **AUTRES**.

#### NOTE

Vous pouvez régler l'unité pour qu'elle ajoute automatiquement la date aux noms de fichier (voir « Réglage du format de nom de fichier » en page 56).

#### ATTENTION

Le réglage de la date et de l'heure ne peut être conservé que quelques minutes si l'alimentation n'est pas assurée par des piles, un adaptateur secteur dédié (PS-P520U TASCAM, vendu séparément) ou le bus USB.

Si vous utilisez des piles, nous vous recommandons de les remplacer avant qu'elles ne soient complètement déchargées.



## Insertion et retrait de cartes microSD (vendues séparément)

### Insertion de carte microSD

1. Ouvrez le volet du lecteur de carte microSD sur le côté droit.
2. Insérez la carte microSD (vendue séparément) dans la fente comme illustré jusqu'à ce qu'elle clique en place.

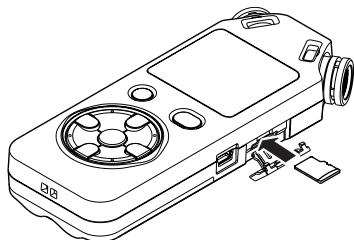

### Retrait de carte microSD

1. Ouvrez le volet du lecteur de carte microSD sur le côté droit.
2. Appuyez délicatement sur la carte microSD puis relâchez la pression pour lui permettre de sortir.

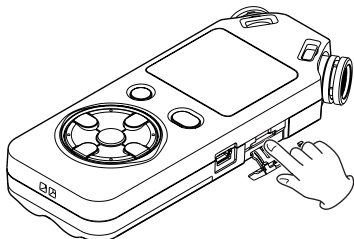

#### ATTENTION

- Ne retirez pas la carte microSD de l'unité quand celle-ci est reliée à un ordinateur par USB.
- Le DR-05X est compatible avec les normes microSD/microSDHC/microSDXC.
- Vous trouverez une liste des cartes microSD dont l'utilisation a été testée avec cette unité sur le site mondial de TEAC (<https://teac-global.com>).

## Préparation à l'emploi des cartes microSD (vendues séparément)

Afin d'utiliser une carte microSD dans cette unité, vous devez d'abord la formater.

1. Vérifiez qu'une carte microSD est installée et allumez l'unité.
2. Le message suivant apparaît quand une carte neuve ou formatée pour l'emploi avec un autre appareil est installée dans l'unité.

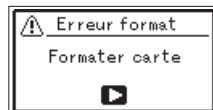

3. Pressez la touche ► pour lancer le formatage.

#### ATTENTION

Le formatage d'une carte efface toutes les données qu'elle contient.

4. Une fois le formatage terminé, l'écran d'accueil s'ouvre. Vous pouvez aussi reformater à tout moment la carte dans cette unité

#### ATTENTION

Lors du formatage d'une carte, l'unité doit être alimentée par un adaptateur secteur PS-P520U (vendu séparément), le bus USB d'un ordinateur ou des piles suffisamment chargées.

## Emploi du haut-parleur intégré

Pour écouter le son lu au travers du haut-parleur intégré, activez l'option HT-PARL. en écran REGLAGES E/S.

### NOTE

Même si HT-PARL. est activé, l'unité ne produira pas de son par le haut-parleur si elle enregistre du son, si elle est armée pour l'enregistrement ou si le haut-parleur est coupé par le fait qu'un casque ou un système d'enceintes externes est connecté.

### Fonctionnement depuis l'écran MENU

1. Pressez la touche **MENU** pour ouvrir l'écran **MENU**.
2. Avec les touches + ou –, sélectionnez (surlignez) **REGLAGES E/S** et pressez la touche ►. L'écran **REGLAGES E/S** s'ouvrira.
3. Avec les touches + ou –, sélectionnez (surlignez) le paramètre **HT-PARL.** et pressez la touche ►.

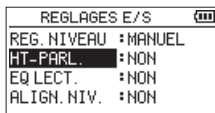

4. Utilisez les touches + ou – pour sélectionner **OUI**.

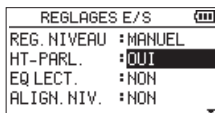

5. Une fois le réglage fait, pressez la touche **⏪/1 (HOME)** pour revenir à l'écran d'accueil.

### Fonctionnement depuis le menu rapide (Quick)

1. Durant la lecture et avec l'écran d'accueil ouvert, pressez la touche **QUICK** pour ouvrir le menu rapide.



2. Avec les touches + ou –, sélectionnez (surlignez) le paramètre **HT-PARL.** et pressez la touche ►. L'écran **HT-PARL.** s'ouvrira.

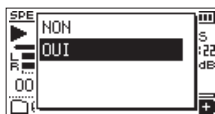

**Options :** NON, OUI (par défaut)

3. Avec les touches + ou –, sélectionnez (surlignez) un réglage et pressez la touche ► pour l'activer et revenir à l'écran d'accueil (**HOME**).

## Branchement d'un équipement d'écoute de contrôle

Pour écouter au casque, branchez ce dernier à la prise **LINE OUT**.

Pour écouter avec un système d'écoute externe (enceintes amplifiées ou amplificateur et enceintes), branchez celui-ci à la prise **LINE OUT**.

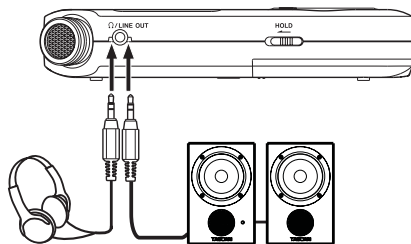

Casque

Moniteurs amplifiés  
ou  
amplificateur et enceintes

En plus des microphones intégrés, un microphone externe ou un appareil audio externe (par exemple un lecteur de CD) peuvent également être utilisés pour enregistrer. Vous pouvez choisir entre les formats d'enregistrement audio MP3 (44,1/48 kHz, 32 – 320 kbit/s) et WAV (44,1/48/96 kHz, 16/24 bit).

Comme l'unité est compatible avec le format BWF pour fichiers WAV, les marqueurs ajoutés aux fichiers WAV durant l'enregistrement sont disponibles lors de la lecture de ces fichiers, par exemple par un logiciel compatible BWF.

Avec cette unité, vous pouvez mixer et enregistrer un son entrant par le micro intégré ou la prise d'entrée avec un fichier audio qui est reproduit, tout cela grâce à la fonction de superposition.

## Réglage de format, fréquence d'échantillonnage, type et taille maximale de fichier

Sélectionnez le type de fichier audio que vous voulez enregistrer avant de commencer à enregistrer.

1. Pressez la touche **MENU** pour ouvrir l'écran **MENU**.
2. Avec les touches + ou –, sélectionnez (surlignez) **REGL. ENREGIST.** et pressez la touche **▶**. L'écran **REGL. ENREGIST.** apparaît.

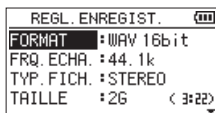

3. Avec les touches + ou –, sélectionnez (surlignez) **FORMAT** et pressez la touche **▶▶** ou **▶**.

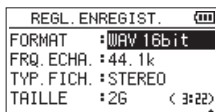

Réglez ici le format d'enregistrement.

Réglez le format de fichier avec les touches + ou – sur une des options suivantes :

**Options :** WAV 16bit (par défaut), WAV 24bit, MP3 32k, MP3 64k, MP3 96k, MP3 128k, MP3 192k, MP3 256k, MP3 320k

### NOTE

- Les formats WAV offrent une meilleure qualité d'enregistrement que le MP3.
  - Les formats MP3 permettent de plus grandes durées d'enregistrement que les formats WAV.
  - Dans les formats MP3, les valeurs plus élevées offrent une meilleure qualité d'enregistrement.
4. Pressez la touche **◀◀** pour permettre la sélection d'autres réglages.
  5. Avec les touches + ou –, sélectionnez (surlignez) **FRQ. ECHA** (fréquence d'échantillonnage) et pressez la touche **▶** ou **▶▶**.

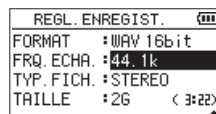

Réglez la fréquence d'échantillonnage.

Avec les touches + ou –, sélectionnez **44.1k** (par défaut), **48k** ou **96k**.

### NOTE

**96k** ne peut pas être sélectionné si **FORMAT** est réglé sur **MP3**.

6. Pressez la touche **◀◀** pour permettre la sélection d'autres réglages.
7. Avec les touches + ou –, sélectionnez (surlignez) **TYP. FICH.** (type de fichier) et pressez la touche **▶** ou **▶▶**.

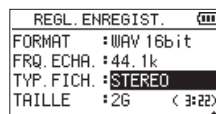

Sélectionnez maintenant le type de fichier stéréo ou mono.

Avec les touches + ou –, sélectionnez **STEREO** (par défaut) ou **MONO**.

Si **MONO** est sélectionné, un fichier mono est créé et les mêmes signaux sont envoyés aux indicateurs de niveau et canaux de sortie L (gauche) et R (droit).

Si le son est enregistré en **MONO** au format WAV, la taille du fichier sera la moitié de celle d'un enregistrement en **STEREO**, autorisant une plus longue durée d'enregistrement.

8. Pressez la touche **◀◀** pour permettre la sélection d'autres réglages.
9. Avec les touches + ou –, sélectionnez (surlignez) **TAILLE** et pressez la touche **▶** ou **▶▶**.

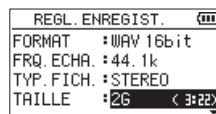

Réglez la taille maximale du fichier avec les touches + ou – sur **64M**, **128M**, **256M**, **512M**, **1G** ou **2G** (par défaut).

### NOTE

- Si la taille maximale réglée pour le fichier est dépassée durant l'enregistrement, l'unité poursuit automatiquement l'enregistrement dans un nouveau fichier.
  - Selon le format de fichier, la durée d'enregistrement variera pour une même taille de fichier. La durée d'enregistrement est affichée sur la droite de la valeur de réglage (entre parenthèses).
  - Si la durée d'enregistrement dépasse 24 heures, l'unité continue automatiquement l'enregistrement dans un nouveau fichier.
10. Une fois le réglage fait, pressez la touche **⏪** (**HOME**) **[■]** pour revenir à l'écran d'accueil.

### Choix de l'emplacement de sauvegarde des fichiers

Choisissez le dossier où seront sauvegardés les fichiers enregistrés.

Les fichiers enregistrés seront sauvegardés dans le dossier actuellement sélectionné. Pour des détails, voir l'action de menu local **SELECTION**. (sélectionner) dans « Opérations sur les dossiers » en page 32.

Si aucun réglage n'est fait, les nouveaux fichiers d'enregistrement sont créés dans le dossier **MUSIC**.

### Réglages d'entrée

1. Pressez la touche **MENU** pour ouvrir l'écran **MENU**.
2. Avec les touches + ou –, sélectionnez (surlignez) **REGL. ENREGIST.** et pressez la touche **▶**. L'écran **REGL. ENREGIST.** apparaît.

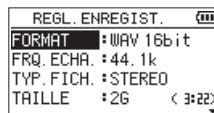

Les réglages d'entrée suivants se font dans cet écran. Réglez chaque paramètre avec les touches **◀◀**, **▶▶**, **+** ou **-**.

#### **ALIM. MIC.**

Lorsque vous branchez un microphone qui nécessite une alimentation par la prise d'entrée (plug-in), réglez ce paramètre sur **OUI** (par défaut : **NON**).

#### **COUPE-BAS**

Réglez ici la fréquence de coupure du filtre coupe-bas appliqué à l'entrée.

**Options :** **NON** (par défaut), 40Hz, 80Hz, 120Hz, 220Hz

#### **ATTENTION**

- Réglez **ALIM. MIC.** sur **NON** si vous branchez un microphone dynamique, un microphone à batterie intégrée ou un appareil audio externe. Si le réglage est sur **OUI**, l'alimentation fournie peut endommager de tels microphones ou produire du bruit.
- Utilisez un casque pour écouter quand vous enregistrez au microphone. Si vous utilisez des enceintes pour écouter, le son produit par celles-ci peut également être enregistré, entraînant un mauvais enregistrement et même éventuellement une réinjection appelée accrochage ou « larsen ».

#### **NOTE**

**ALIM. MIC.** et **COUPE-BAS** peuvent être réglés en enregistrement ou en armement pour l'enregistrement.

#### **CONSEILS**

- Le filtre coupe-bas peut réduire le bruit de souffle gênant produit par exemple par des climatiseurs ou des projecteurs.
- Utilisez si nécessaire sur la source d'entrée les effets intégrés à cette unité (voir « Réglage de l'effet » en page 48).

## Placement et branchement de l'unité

### Enregistrement avec les microphones intégrés

Pointez les micros vers la source sonore et placez l'unité de façon stable sur un plan sans vibrations.

### Enregistrement avec des micros externes (MIC IN)

Branchez un micro externe à la prise **MIC/EXT IN**.

Pointez le micro vers la source sonore et placez l'unité de façon stable sur un plan sans vibrations.

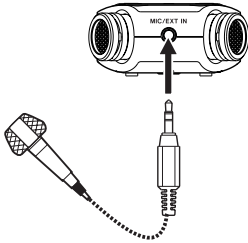

#### NOTE

Le réglage des canaux gauche-droit est désactivé si un micro externe est branché à la prise **MIC/EXT IN**.

### Enregistrement d'un appareil externe (EXT IN)

Utilisez un câble à mini fiche stéréo pour brancher ici la sortie d'un appareil audio externe.

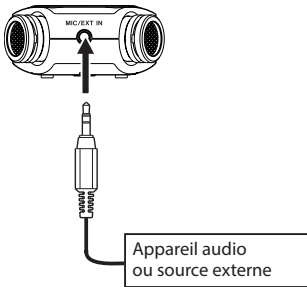

#### ATTENTION

- Si le signal d'entrée souffre toujours de distorsion après avoir ajusté le niveau d'entrée de l'unité, réduisez le niveau de lecture sur l'appareil externe.
- Si l'appareil audio externe connecté à un niveau de sortie ligne fixe, il peut être impossible de contrôler le niveau du gain à cause de signaux entrants excessivement forts. Dans ce cas, utilisez sa prise casque ou une autre sortie à niveau réglable pour le branchement à l'unité.

#### NOTE

Le réglage des canaux gauche-droit est désactivé si un micro externe est branché à la prise **MIC/EXT IN**.

## Réglage du niveau d'entrée

Avant de commencer l'enregistrement, le niveau d'entrée doit être réglé pour éviter une distorsion des sons enregistrés due à l'entrée de signaux excessivement forts ou au contraire que les sons ne soient inaudibles si les signaux entrants sont excessivement faibles et par conséquent masqués par le bruit.

En plus des réglages manuels, vous pouvez utiliser à votre guise le limiteur, la réduction automatique de crêtes et le réglage automatique du niveau.

#### CONSEILS

En plus du réglage du niveau d'entrée, essayez de changer la distance et l'angle entre le micro et la source sonore.

L'angle et la distance du microphone peuvent également changer le caractère du son enregistré.

### Réglage manuel du niveau d'entrée

Le niveau d'entrée peut être réglé.

Pour agir manuellement sur le niveau d'entrée, le réglage du niveau (REG. NIVEAU) doit être **MANUEL**.

### Choix du mode de réglage du niveau (REG. NIVEAU) en écran MENU

1. Pressez la touche **MENU** pour ouvrir l'écran **MENU**.
2. Avec les touches + ou -, sélectionnez (surlignez) le paramètre de menu **REGLAGES E/S** et pressez la touche **▶**.

L'écran **REGLAGES E/S** s'ouvrira.

REGLAGES E/S	
REG. NIVEAU	: MANUEL
HT-PARL.	: OUI
EQ LECT.	: NON
ALIGN. NIV.	: NON

3. Avec les touches + ou -, sélectionnez (surlignez) **REG. NIVEAU** et pressez la touche **▶**.

REGLAGES E/S	
REG. NIVEAU	: <b>MANUEL</b>
HT-PARL.	: OUI
EQ LECT.	: NON
ALIGN. NIV.	: NON

4. Avec les touches + ou -, réglez **REG. NIVEAU** sur **MANUEL**.
5. Quand le réglage est terminé, pressez la touche **⏪** (**HOME**) [**■**] pour revenir à l'écran d'accueil.

### Choix du mode de réglage du niveau (REG. NIVEAU) depuis le menu rapide (Quick)

1. Pressez la touche **RECORD** [**●**] pour armer l'enregistrement.

Le voyant **REC** clignote en rouge et l'écran d'enregistrement apparaît.

2. Pressez la touche **QUICK** pour ouvrir le menu rapide.

## 4 – Enregistrement



3. Avec les touches + ou -, sélectionnez (surlignez) REG. NIVEAU et pressez la touche ►.

Cela ouvre l'écran de choix de mode REG. NIVEAU.



4. Avec les touches + ou -, réglez REG. NIVEAU sur MANUEL.

5. Après sélection, pressez la touche ► pour activer le mode et revenir à l'écran d'enregistrement.

Le mode sélectionné est indiqué par une icône dans l'écran d'enregistrement.

### Réglage du niveau d'entrée

1. Pressez la touche **RECORD** [●] pour armer l'enregistrement.

Le voyant **REC** clignote en rouge et l'écran d'enregistrement apparaît.

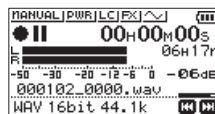

2. Avec la touche ◀◀ ou ▶▶, réglez le niveau d'entrée. Pressez la touche ◀◀ ou ▶▶ pour afficher un menu local de réglage du niveau d'entrée.

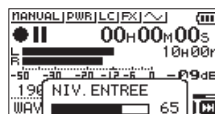

Si l'entrée est trop forte, le voyant **PEAK** s'allume au-dessus à gauche de l'écran.

Un repère ▲ est placé à -12 dB sur les indicateurs de niveau. Réglez le niveau d'entrée pour que les barres de l'indicateur se déplacent de part et d'autre de ce repère sans pour autant que le voyant **PEAK** ne s'allume en rouge lorsque les sons les plus forts sont produits.

#### NOTE

- Pressez la touche **HOME** [■] pour désarmer l'enregistrement.
- En armement pour l'enregistrement ou durant l'enregistrement, le haut-parleur ne produit pas de son même si le paramètre HT-PARL. (haut-parleur) de l'écran **REGLAGES E/S** est activé. Si vous devez contrôler le son pour régler le niveau d'entrée et faire des enregistrements, branchez un casque à la prise **LINE OUT**. Avec les touches + ou - en écran d'accueil, réglez le volume d'écoute. Cela n'affecte pas le son enregistré.

## Emploi de la fonction de contrôle de niveau

### Fonctionnement depuis l'écran MENU

1. Pressez la touche **MENU** pour ouvrir l'écran **MENU**.
2. Avec les touches + ou –, sélectionnez (surlignez) l'option de menu **REGLAGES E/S** et pressez la touche ►. L'écran **REGLAGES E/S** s'ouvrira.
3. Avec les touches + ou –, sélectionnez (surlignez) le paramètre **REG. NIVEAU** et pressez la touche ►.

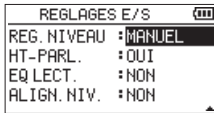

4. Avec les touches + ou –, choisissez le mode de réglage de niveau (**REG. NIVEAU**).  
**Options :** **MANUEL** (par défaut), **LIMITEUR**, **REDUC. CRETE** (réduction de crête), **AUTOMAT.** (automatique)
5. Une fois le réglage fait, pressez la touche **⏪** (**HOME**) [■] pour revenir à l'écran d'accueil.

### Fonctionnement depuis le menu rapide (Quick)

1. Pressez la touche **RECORD** [●] pour armer l'enregistrement.  
Le voyant **REC** clignote en rouge et l'écran d'enregistrement s'ouvre.
2. Pressez la touche **QUICK**.  
Le menu rapide (Quick) s'ouvre.

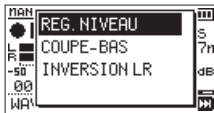

3. Sélectionnez (surlignez) **REG. NIVEAU** et pressez la touche ►.  
Cela ouvre l'écran de choix du mode de réglage du niveau.



**Options :** **MANUEL** (par défaut), **LIMITEUR**, **REDUC. CRETE** (réduction de crête), **AUTOMAT.** (automatique)

4. Avec les touches + ou –, sélectionnez (surlignez) un mode et pressez la touche ► pour activer ce mode et revenir à l'écran d'enregistrement.  
Le mode sélectionné s'affiche avec une icône dans l'écran d'enregistrement

### MANUEL

Réglage manuel du niveau d'entrée

### LIMITEUR

Le limiteur évite toute distorsion lorsque des signaux trop forts entrent soudainement.

Ce mode sert également à l'enregistrement de prestations live dans lesquelles il y a de grandes variations de volume. Dans ce mode, le niveau d'entrée peut être changé manuellement durant l'enregistrement.

### ATTENTION

Même avec la fonction **LIMITEUR** activée, de la distorsion sonore peut se produire si des signaux excessivement forts entrent. Dans ce cas, baissez le niveau d'entrée ou augmentez la distance entre l'unité et la source.

### REDUC. CRETE

Si le son entrant est trop fort, le niveau d'entrée est automatiquement ramené à une valeur convenable. Cette fonction facilite la gestion des réglages de niveau d'entrée difficiles.

Le niveau d'entrée peut être monté manuellement si nécessaire.

### CONSEILS

Lors de l'enregistrement de concerts, par exemple, vous pouvez tester **REDUC. CRETE** avant d'enregistrer pour de vrai.

Sélectionnez le mode **REDUC. CRETE** avec l'enregistrement armé et maximisez le niveau d'entrée. Lors d'une répétition, le gain d'entrée devra être réduit à un niveau approprié pour l'enregistrement, ce qui permettra d'établir un niveau d'entrée optimal pour le spectacle.

Le niveau d'entrée réglé peut être utilisé pour l'enregistrement en désactivant ce mode avant de lancer l'enregistrement. Sinon, le niveau d'entrée continuera d'être automatiquement ajusté tout au long de l'enregistrement.

### AUTOMAT.

Les bas niveaux d'entrée sont remontés et les hauts niveaux d'entrée abaissés automatiquement, ce qui est utile pour enregistrer par exemple des réunions. Dans ce mode, le niveau d'enregistrement ne peut pas être changé manuellement.

## Enregistrement

Les procédures de fonctionnement suivantes supposent que la source d'entrée est choisie, que le réglage du niveau d'entrée est terminé et que l'écran d'accueil est ouvert.

1. Pressez la touche **RECORD** [●] pour armer l'enregistrement.

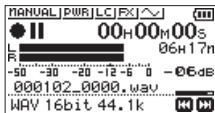

L'écran affiche le nom du fichier enregistré, la source d'entrée, le type de fichier audio enregistré et sa fréquence d'échantillonnage. Vérifiez que ces réglages sont ceux désirés avant de commencer à enregistrer.

### NOTE

Si vous avez réglé le paramètre **MIXAGE ECOUTE** sur **OUI**, une fenêtre locale apparaît pour vous permettre d'activer/désactiver la superposition. Pour un enregistrement ordinaire, sélectionnez **NON** et passez à l'étape 2.

2. Pour lancer l'enregistrement, pressez à nouveau la touche **RECORD** [●].

L'enregistrement ordinaire démarre.

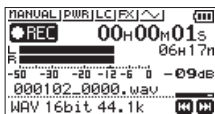

Quand l'enregistrement commence, le voyant **REC** s'allume de façon continue et l'écran affiche le temps d'enregistrement écoulé et le temps d'enregistrement restant.

3. Pour stopper l'enregistrement, pressez la touche  $\phi$ /I (**HOME**) [■].

Pour mettre en pause l'enregistrement, pressez la touche **RECORD** [●]. Pressez à nouveau la touche **RECORD** [●] pour faire redémarrer l'enregistrement dans le même fichier.

Si vous pressez la touche  $\phi$ /I (**HOME**) [■] après avoir mis en pause, cela crée un fichier audio correspondant à l'enregistrement effectué jusqu'au moment de la pause.

### ATTENTION

Du bruit peut se produire lors de l'enregistrement au microphone si l'unité est trop proche de l'adaptateur secteur. Dans ce cas, éloignez suffisamment l'adaptateur secteur de l'unité.

## Enregistrement du son lu avec le son entrant (superposition)

Avec la superposition, vous pouvez jouer d'un instrument ou chanter pendant qu'une piste sauvegardée est reproduite et mixer et enregistrer les deux sons dans un nouveau fichier.

### NOTE

- La fonction de préenregistrement est désactivée en mode de superposition.
- La fonction d'enregistrement automatique est désactivée en mode de superposition.
- En enregistrement par superposition, vous ne pouvez pas lancer manuellement de nouveaux fichiers.
- La pause n'est pas possible en mode de superposition (la touche **RECORD** [●] est désactivée).
- La fréquence d'échantillonnage du fichier lu est préservée quel que soit le réglage de fréquence d'échantillonnage de l'enregistrement par superposition.
- Vous ne pouvez pas créer de fichier MP3 si vous enregistrez par superposition sur un fichier WAV ayant une fréquence d'échantillonnage de 96 kHz.

## Sélection du fichier sur lequel vous voulez superposer un enregistrement

Avec les touches  $\blacktriangleleft$ ,  $\blacktriangleright$  et l'écran **PARCOURIR**, sélectionnez les fichiers auxquels vous voulez superposer un enregistrement.

### NOTE

Voir « 5 – Travailler avec les fichiers et dossiers (écran **PARCOURIR**) » en page 31 pour la sélection de fichiers en écran **PARCOURIR**.

## Sélection du format de fichier

1. Pressez la touche **MENU** pour ouvrir l'écran **MENU**.
2. Avec les touches + ou –, sélectionnez (surlignez) **REGL. ENREGIST.** (réglages d'enregistrement) et pressez la touche  $\blacktriangleright$ .  
L'écran **REGL. ENREGIST.** apparaît.

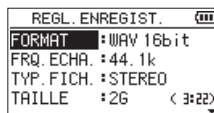

3. Avec les touches + ou –, sélectionnez (surlignez) **FORMAT** et pressez la touche  $\blacktriangleright$  ou  $\blacktriangleright$ .
4. Choisissez le format de fichier avec les touches + ou –.
5. Une fois le réglage fait, pressez la touche  $\phi$ /I (**HOME**) [■] pour revenir à l'écran d'accueil (**HOME**).



## Activation du mode de superposition

En mode de superposition, le mixage de l'entrée et des sons lus peut être contrôlé.

### ATTENTION

En mode de superposition, le haut-parleur ne produit pas de son même s'il est activé.

1. Pressez la touche **MENU** pour ouvrir l'écran **MENU**.
2. Avec les touches + ou –, sélectionnez (surlignez) **SUPERPOS.** et pressez la touche **▶**.  
L'écran **SUPERPOS.** s'ouvrira.

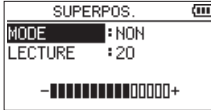

3. Avec les touches + ou –, sélectionnez (surlignez) **MODE** et pressez la touche **▶▶** ou **▶**.

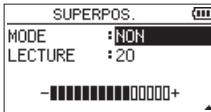

4. Avec les touches + ou –, sélectionnez **OUI** (par défaut : **NON**).

L'écoute du son entrant est maintenant activée.

5. Pressez la touche **◀◀** pour permettre la sélection d'autres réglages.
6. Avec les touches + ou –, sélectionnez (surlignez) **LECTURE** et pressez la touche **▶▶** ou **▶**.

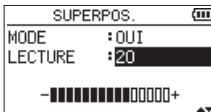

7. Avec les touches + ou –, réglez le niveau de volume de lecture.

Il peut être réglé de 0 à 30 (par défaut : 20).

Lorsqu'il est réglé sur 20, le niveau de lecture est le même que lors de l'enregistrement.

8. Une fois le réglage fait, pressez la touche **⏪/1 (HOME)** [**■**] pour revenir à l'écran d'accueil.

En mode de superposition, **OVERDUBBING** (superposition) apparaît à l'écran.

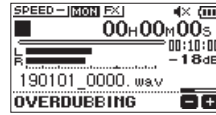

### CONSEILS

En mode de superposition, la fonction de contrôle de lecture peut être utilisée pour s'entraîner à chanter ou à jouer d'un instrument par-dessus le son lu.

## Réglage du niveau d'entrée

En mode de superposition, pressez la touche **QUICK** pour activer le réglage du niveau d'entrée.

1. Pressez la touche **QUICK** alors que l'écran d'accueil est ouvert durant la lecture ou à l'arrêt.  
Le menu rapide (Quick) s'ouvre.



Écran de menu rapide à l'arrêt

2. Tout en écoutant le son entrant, réglez le niveau d'entrée avec les touches **◀◀** ou **▶▶**.

### ATTENTION

- Quand le menu rapide est ouvert, les indicateurs de niveau ne sont plus visibles pendant les réglages.
- Au niveau où une distorsion du son entrant est sur le point de survenir, le voyant **PEAK** s'allume au-dessus à gauche de l'écran. Réglez le niveau d'entrée pour que le voyant **PEAK** ne s'allume pas.

### NOTE

En mode de superposition, le voyant **PEAK** s'allume lorsque la combinaison des signaux entrants et lus dépasse le niveau réglé.

## Superposition d'enregistrement

1. Pressez la touche **RECORD** [●] pour armer l'enregistrement.

La fenêtre locale **SUPERP. OUI/NON** apparaît.

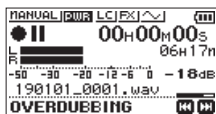

Le message d'erreur suivant apparaît si le fichier sélectionné ne peut pas être lu.

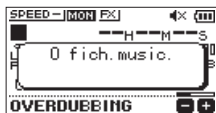

2. Pressez la touche **RECORD** [●] pour lancer la superposition d'enregistrement.  
La superposition démarraera.  
Quand l'enregistrement commence, le voyant **REC** s'allume et l'écran affiche les temps d'enregistrement écoulé et restant.
3. Pour stopper l'enregistrement, pressez la touche **⏏/I** (**HOME**) [■].

## Enregistrement automatique (ENR. AUTO.)

Cette fonction lance l'enregistrement et le met en pause, crée de nouveaux fichiers et place des marqueurs automatiquement en fonction du niveau du signal entrant.

1. Pressez la touche **MENU** pour ouvrir l'écran **MENU**.
2. Avec les touches + ou -, sélectionnez (surlignez) **REGL. ENREGIST.** (réglages d'enregistrement) et pressez la touche **▶**.  
L'écran **REGL. ENREGIST.** apparaît.

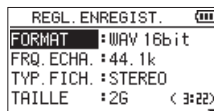

3. Avec les touches + ou -, sélectionnez (surlignez) **MODE** et pressez la touche **▶▶** ou **▶**.
4. Avec les touches + ou -, réglez le mode d'enregistrement automatique (**ENR. AUTO.**).

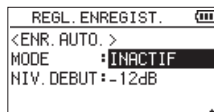

**INACTIF** (par défaut) : désactivé

**NIV. FICH.** (nouveau fichier) : enregistrement et pause automatiques

**MARQUEUR** : placement automatique de marqueurs durant l'enregistrement

5. Pressez la touche **◀◀** pour permettre la sélection d'autres réglages.
6. Avec les touches + ou -, sélectionnez (surlignez) **NIV. DEBUT** (niveau seuil de début) et pressez la touche **▶▶** ou **▶**.

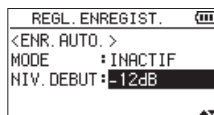

7. Avec les touches + ou -, sélectionnez le niveau que le signal devra dépasser pour être considéré comme une entrée entre -6dB, -12dB (par défaut), -24dB et -48dB.
8. Une fois le réglage fait, pressez la touche **⏏/I** (**HOME**) [■] pour revenir à l'écran d'accueil (**HOME**).
9. Pressez la touche **RECORD** [●] pour armer l'enregistrement.  
L'enregistrement démarre automatiquement quand le niveau du signal entrant dépasse le seuil de déclenchement (**NIV. DEBUT**).

10. L'opération d'enregistrement varie en fonction du réglage **MODE**.

### NIU.FICH.

Si le niveau du signal entrant descend en dessous du seuil standard réglé avec **NIU.FICH.DEBUT** pendant plus de cinq secondes, l'unité passe en pause d'enregistrement. Quand le niveau du signal entrant redépasse le seuil standard, l'unité reprend l'enregistrement dans un nouveau fichier.

### MARQUEUR

Si le niveau du signal entrant descend durant plus de cinq secondes sous le niveau seuil, déterminé par **NIU.DEBUT**, l'unité ajoute un marqueur quand le niveau du signal entrant remonte au-dessus de ce niveau seuil.

11. Pour stopper l'enregistrement automatique, pressez la touche **⏪/1 (HOME)** [■].

### CONSEIL

En utilisant cela en combinaison avec la fonction de pré-enregistrement **PRE ENRG.**, vous pouvez enregistrer des événements sans perdre le début des sons.

### ATTENTION

- La superposition d'enregistrement n'est pas possible quand on utilise la fonction d'enregistrement automatique.
- La fonction d'enregistrement automatique ne peut pas être utilisée en mode de superposition ou durant le remplacement d'enregistrement.

## Poursuite de l'enregistrement dans un nouveau fichier (incréméntation de piste)

L'enregistrement du fichier en cours peut être arrêté mais se poursuivre automatiquement dans un nouveau fichier. Cela peut se faire manuellement ou lorsque la taille maximale de fichier définie en écran **REGL. ENREGIST.** est atteinte pendant l'enregistrement (fonction d'incréméntation de piste).

### Changement manuel de piste durant l'enregistrement

En cours d'enregistrement, vous pouvez manuellement déclencher la poursuite de l'enregistrement dans un nouveau fichier.

1. Pressez la touche **QUICK** pendant l'enregistrement.

### NOTE

Les numéros à la fin des noms de fichier augmentent chaque fois qu'un nouveau fichier est créé.

### ATTENTION

- Il n'est pas possible de créer de nouveau fichier si le nombre total de fichiers et de dossiers atteint déjà 5000.
- Il n'est pas possible de créer des fichiers de moins de 2 secondes (4 secondes si la fréquence d'échantillonnage est de 96 kHz).
- Si le nom d'un fichier nouvellement créé est déjà porté par un fichier existant, son numéro sera augmenté jusqu'à l'obtention d'un nom de fichier unique.

- L'incréméntation de piste n'est pas possible en enregistrement par superposition ou remplacement.

### Changement automatique de piste dû à la taille de fichier

L'enregistrement du fichier en cours peut être arrêté mais se poursuivre automatiquement dans un nouveau fichier lorsque la taille maximale du fichier définie en écran **REGL. ENREGIST.** est atteinte pendant l'enregistrement. Suivez la procédure ci-dessous pour régler la taille de fichier maximale.

1. Pressez la touche **MENU** pour ouvrir l'écran **MENU**.
2. Avec les touches + ou -, sélectionnez (surlignez) **REGL. ENREGIST.** (réglages d'enregistrement) et pressez la touche **▶**.  
L'écran **REGL. ENREGIST.** apparaît.

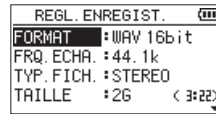

3. Avec les touches + ou -, sélectionnez (surlignez) **TAILLE** et pressez la touche **▶▶** ou **▶**.  
Avec les touches + ou -, réglez la taille de fichier maximale à partir de laquelle se fait le changement de piste sur **64M**, **128M**, **256M**, **512M**, **1G** ou **2G** (par défaut).
4. Une fois le réglage fait, pressez la touche **⏪/1 (HOME)** [■] pour revenir à l'écran d'accueil.

### ATTENTION

Il n'est pas possible de créer de nouveau fichier si le nombre total de fichiers et de dossiers atteint déjà 5000.

### NOTE

Selon le format de fichier, la durée d'enregistrement variera pour une même taille de fichier.

### Capture des quelques secondes précédant le déclenchement de l'enregistrement (PRE-ENRG.)

En utilisant le pré-enregistrement quand l'appareil est armé pour l'enregistrement, vous pouvez enregistrer jusqu'à 2 secondes du signal reçu avant l'instant où la touche **RECORD** [●] est pressée pour lancer l'enregistrement.

1. Pressez la touche **MENU** pour ouvrir l'écran **MENU**.
2. Avec les touches + ou –, sélectionnez (surlignez) **REGL. ENREGIST.**, et pressez la touche **▶**. L'écran **REGL. ENREGIST.** apparaît.
3. Avec les touches + ou –, sélectionnez (surlignez) **PRE-ENRG.** et pressez la touche **▶▶** ou **▶**.
4. Avec les touches + ou –, sélectionnez **00I** (par défaut : **NON**).

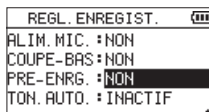

5. Une fois le réglage fait, pressez la touche **⏏/I (HOME)** [■] pour revenir à l'écran d'accueil.

#### CONSEIL

En utilisant cela en combinaison avec la fonction d'enregistrement automatique, vous pouvez enregistrer des événements sans perdre le début des sons.

#### NOTE

- Si vous lancez l'enregistrement moins de deux secondes après l'avoir armé, l'enregistrement commencera de l'instant où vous avez armé l'enregistrement.
- La fonction de pré-enregistrement ne peut pas être utilisée pendant l'enregistrement par superposition ou remplacement.

### Retardateur

Comme un appareil photo, le DR-05X a une fonction retardateur pour que l'enregistrement ne commence qu'après un délai déterminé.

1. Pressez la touche **RECORD** [●] à l'arrêt ou en lecture pour armer l'enregistrement et pressez la touche **PB CONT.**
2. L'icône  du retardateur apparaît avec le temps de retard affiché sur sa droite dans l'écran d'état de l'enregistreur.

Chaque fois que vous pressez la touche **PB CONT.**, le réglage change comme suit.

-  Le temps de retard est affiché à droite de l'icône **OFF** (par défaut) → **5s** (5 secondes) → **10s** (10 secondes) → **OFF**

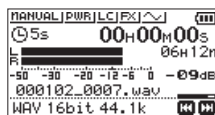

3. Choisissez le temps de retard et pressez la touche **RECORD** [●] ou **▶**.

L'enregistrement commencera après la période de temps fixée.

#### NOTE

- Lorsque le temps de retard choisi s'est écoulé, le voyant **REC** clignote plus rapidement.
- Le retardateur ne peut pas être utilisé lorsque l'enregistrement est en pause.
- Le retardateur ne peut pas être utilisé en même temps que la fonction d'enregistrement automatique.
- Pendant le remplacement d'enregistrement, le retardateur ne peut pas être utilisé.

## Utilisation d'une tonalité

La fonction de production de tonalité peut servir à insérer automatiquement une tonalité chaque fois que l'enregistrement démarre ou s'arrête.

En connectant la prise **LINE OUT** sur le côté gauche de l'unité à la prise d'entrée pour micro externe d'un appareil photo reflex numérique et en utilisant la fonction de tonalité automatique, le même signal sonore sera enregistré dans les fichiers des deux appareils. Ces tonalités peuvent servir de repères pour le calage des fichiers dans un logiciel de montage vidéo.

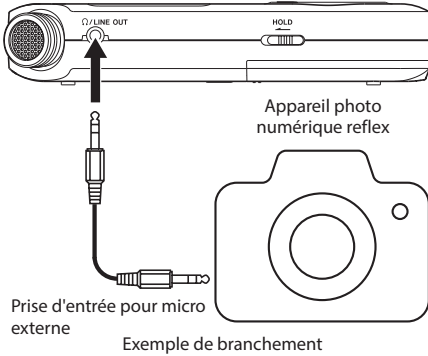

## Réglage de la tonalité automatique

1. Pressez la touche **MENU** pour ouvrir l'écran **MENU**.
2. Avec les touches + ou -, sélectionnez (surlignez) **REGL. ENREGIST.** et pressez la touche **▶**. L'écran **REGL. ENREGIST.** apparaît.
3. Avec les touches + ou -, sélectionnez (surlignez) **TON. AUTO** (tonalité automatique) et pressez la touche **▶▶** ou **▶**.
4. Avec les touches + ou -, choisissez les moments auxquels les tonalités seront insérées.

**Options :** **INACTIF** (par défaut), **DEBUT** (début d'enregistrement uniquement), **DEBUT+F IN** (début et fin d'enregistrement)

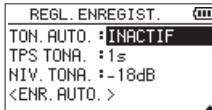

5. Une fois le réglage fait, pressez la touche **⏪/I (HOME)** [**■**] pour revenir à l'écran d'accueil.

### ATTENTION

- Lorsque l'enregistrement est arrêté par la fonction d'enregistrement automatique, aucun signal de tonalité n'est enregistré lors de l'arrêt.
- Pendant le remplacement d'enregistrement, la fonction de tonalité automatique ne peut pas être utilisée.

## Réglage de la durée de la tonalité automatique

Vous pouvez régler la durée de la tonalité automatique.

1. Pressez la touche **MENU** pour ouvrir l'écran **MENU**.
2. Avec les touches + ou -, sélectionnez (surlignez) **REGL. ENREGIST.** et pressez la touche **▶**. L'écran **REGL. ENREGIST.** apparaît.
3. Avec les touches + ou -, sélectionnez (surlignez) **TPS TONA**. (temps de production de la tonalité) et pressez la touche **▶▶** ou **▶**.
4. Avec les touches + ou -, choisissez la durée de la tonalité.

**Options :** 0, 5s, 1s (par défaut), 2s, 3s

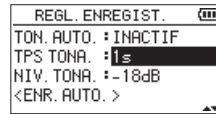

5. Une fois le réglage fait, pressez la touche **⏪/I (HOME)** [**■**] pour revenir à l'écran d'accueil.

## Réglage du volume de la tonalité automatique

Vous pouvez régler le volume de la tonalité automatique.

1. Pressez la touche **MENU** pour ouvrir l'écran **MENU**.
2. Avec les touches + ou -, sélectionnez (surlignez) **REGL. ENREGIST.** et pressez la touche **▶**. L'écran **REGL. ENREGIST.** apparaît.
3. Avec les touches + ou -, sélectionnez (surlignez) **NIV. TONA**. (niveau de la tonalité) et pressez la touche **▶▶** ou **▶**.
4. Avec les touches + ou -, choisissez le volume de la tonalité.

**Options :** -12dB, -18dB (par défaut), -24dB, -30dB, -36dB

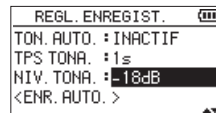

5. Une fois le réglage fait, pressez la touche **⏪/I (HOME)** [**■**] pour revenir à l'écran d'accueil.

## 4 – Enregistrement

### Durée d'enregistrement

Le tableau ci-dessous donne les durées d'enregistrement maximales sur des cartes microSD/microSDHC/microSDXC de capacités différentes pour divers formats de fichier d'enregistrement.

Format d'enregistrement		Capacité de la carte microSD/microSDHC/microSDXC (heures:minutes)				
		1 Go	2 Go	4 Go	8 Go	
WAV 16 bit (stéréo)	44,1kHz	1:41	3:22	6:44	13:28	
	48 kHz	1:33	3:06	6:12	12:24	
	96 kHz	0:46	1:33	3:06	6:12	
WAV 24 bit (stéréo)	44,1 kHz	1:07	2:15	4:30	9:00	
	48 kHz	1:02	2:04	4:08	8:16	
	96 kHz	0:31	1:02	2:04	4:08	
MP3 (stéréo/mono)	32 kbit/s	44,1 kHz/48 kHz	74:32	149:04	298:08	596:16
	64 kbit/s	44,1 kHz/48 kHz	37:16	72:32	149:04	298:08
	96 kbit/s	44,1 kHz/48 kHz	24:50	49:40	99:20	198:40
	128 kbit/s	44,1 kHz/48 kHz	18:38	37:16	74:32	149:04
	192 kbit/s	44,1 kHz/48 kHz	12:25	24:50	49:40	99:20
	256 kbit/s	44,1 kHz/48 kHz	9:19	18:37	37:16	74:32
320 kbit/s	44,1 kHz/48 kHz	7:27	14:54	29:48	59:36	

- Les durées d'enregistrement indiquées ci-dessus sont des estimations. Elles peuvent différer en fonction de la carte microSD/microSDHC/microSDXC utilisée.
- Les durées d'enregistrement indiquées ci-dessus ne sont pas des données d'enregistrement en continu mais le total pouvant être obtenu en additionnant les durées d'enregistrement sur la carte microSD/microSDHC/microSDXC.
- Si la durée d'enregistrement dépasse 24 heures, l'unité continue automatiquement l'enregistrement dans un nouveau fichier.
- Si l'enregistrement est fait en mono dans des fichiers WAV, la durée d'enregistrement maximale sera le double des valeurs ci-dessus.

# 5 – Travailler avec les fichiers et dossiers (écran PARCOURIR)

En écran PARCOURIR, vous pouvez voir le contenu du dossier MUSIC, où se trouvent les fichiers audio de la carte microSD utilisable avec l'unité. Dans cet écran, vous pouvez aussi lire et effacer les fichiers audio sélectionnés, créer des dossiers, ajouter des pistes à la playlist et ainsi de suite (voir « Emploi de la playlist » en page 35).

## CONSEIL

Si vous branchez l'unité à un ordinateur par USB ou si vous montez la carte microSD sur un ordinateur à l'aide d'un lecteur de carte ou autre dispositif d'entrée, vous pouvez vous servir de l'ordinateur pour changer la structure des dossiers dans le dossier MUSIC et effacer des fichiers comme vous le feriez avec le contenu d'un disque dur. De plus, vous pouvez changer les noms de fichier sur l'ordinateur.

Afin d'ouvrir l'écran PARCOURIR, pressez la touche **MENU** pour ouvrir l'écran MENU. Avec les touches + ou -, sélectionnez (surligne) PARCOURIR et pressez la touche ►.

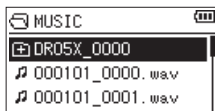

Le contenu du dossier où se trouve le fichier ayant été sélectionné en écran d'accueil avant ouverture de l'écran PARCOURIR apparaît à l'écran.

## Navigation dans l'écran

En écran PARCOURIR, les dossiers et fichiers musicaux apparaissent dans une structure hiérarchique comparable à celle d'un ordinateur. On ne peut créer que deux niveaux de dossier.

- Avec les touches + ou -, sélectionnez les fichiers et dossiers.
- Quand un dossier est sélectionné, pressez la touche ►► pour afficher le contenu de ce dossier.
- Quand un fichier ou dossier est sélectionné, pressez la touche ◀◀ pour sortir du dossier actuellement ouvert et remonter d'un niveau dans la structure des dossiers.
- Quand un fichier ou dossier est sélectionné, pressez la touche **QUICK** pour ouvrir la fenêtre locale.
- Quand un fichier est sélectionné, pressez la touche ► pour revenir à l'écran d'accueil (**HOME**) et lire le fichier.

Le dossier qui contient ce fichier sert dès lors à sauvegarder les nouveaux fichiers enregistrés. Si la zone de lecture a été réglée sur **DOSSEIER**, ce dossier devient la nouvelle zone de lecture.

- Quand un dossier est sélectionné, pressez la touche ► pour revenir à l'écran d'accueil. Le premier fichier du dossier (affiché en haut de la liste des fichiers) sera lu.

Ce dossier devient le dossier sélectionné et les nouveaux fichiers enregistrés seront sauvegardés dans ce dossier. Quel que soit le réglage précédent, la zone de lecture est réglée sur **DOSSEIER**, et c'est ce dossier qui devient la nouvelle zone de lecture.

## Icônes en écran PARCOURIR

La signification des icônes qui apparaissent en écran PARCOURIR est la suivante.

### [R] Dossier racine pour la musique (MUSIC)

Le dossier MUSIC est le dossier de niveau le plus élevé (racine) dans la hiérarchie affichée en écran PARCOURIR.

### 🎵 Fichier audio

L'icône 🎵 apparaît devant le nom des fichiers musicaux.

### [+] Dossier Plus

C'est un dossier qui contient des sous-dossiers.

### [ ] Dossier simple

C'est un dossier qui ne contient pas de sous-dossiers.

### Dossier ouvert (📁)

C'est le contenu du dossier portant cette icône qui apparaît actuellement à l'écran.

## Opérations sur les fichiers

Sélectionnez le fichier audio désiré dans l'écran PARCOURIR et pressez la touche **QUICK** pour que s'ouvre la fenêtre locale représentée ci-dessous.

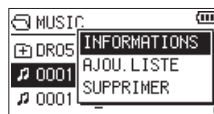

Avec les touches + ou -, sélectionnez l'option désirée dans la liste suivante et pressez la touche ► pour l'exécuter.

### INFORMATIONS

Des informations (date/heure, taille) sur le fichier sélectionné apparaissent.

Pressez la touche ◀◀ pour revenir à l'écran PARCOURIR.



## 5 – Travailler avec les fichiers et dossiers (écran PARCOURIR)

### AJOUTER LA LISTE

Ajoute le fichier sélectionné à la playlist (voir « Emploi de la playlist » en page 35).

### SUPPRIMER

Un message apparaît pour que vous confirmiez vouloir supprimer le fichier.

Pour supprimer le fichier, pressez la touche ►►. Pour au contraire interrompre la suppression, pressez la touche ◀◀.



### NOTE

Le menu local peut également être fermé en pressant la touche **QUICK**.

## Opérations sur les dossiers

Sélectionnez le dossier audio désiré dans l'écran PARCOURIR et pressez la touche **QUICK** pour que s'ouvre la fenêtre locale représentée ci-dessous.



Avec les touches + ou -, sélectionnez l'option désirée dans la liste suivante et pressez la touche ► pour l'exécuter.

### SELECTION.

Ramène à l'écran d'accueil et sélectionne le premier fichier du dossier. Quel que soit le réglage précédent, la zone de lecture est réglée sur **DOSSIER**, et c'est ce dossier qui devient la nouvelle zone de lecture. En cas d'enregistrement, les fichiers seront créés dans ce dossier.

### TT SUPPR.

Un message apparaît dans une fenêtre locale pour que vous confirmiez que vous voulez supprimer d'un coup tous les fichiers du dossier sélectionné.

Pour supprimer les fichiers, pressez la touche ►►. Pour au contraire interrompre la suppression, pressez la touche ◀◀.



### SUPPRIMER

Un message apparaît pour que vous confirmiez la suppression immédiate du dossier sélectionné et de tous les fichiers qu'il contient.

Pressez la touche ►► pour supprimer le dossier et tous les fichiers qu'il contient. Pour au contraire interrompre la suppression, pressez la touche ◀◀.

### NOTE

- Vous ne pouvez pas effacer les fichiers limités à la lecture ni les fichiers non reconnus par cette unité.
- Le menu local peut également être fermé en pressant la touche **QUICK**.

## Création d'un nouveau dossier

Dans la liste des fichiers, **NOUVEAU DOSSIER** apparaît en bas.

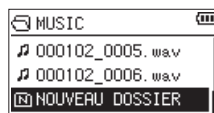

Sélectionnez (surlignez) **NOUVEAU DOSSIER** et pressez la touche ►. Cela fait s'afficher un message demandant confirmation de la création d'un nouveau dossier.



Pressez la touche ►► pour créer un nouveau dossier ou la touche ◀◀ pour au contraire annuler.

Comme l'unité ne prend en charge que deux niveaux de dossiers, **NOUVEAU DOSSIER** n'apparaît pas dans les dossiers de deuxième niveau.

Un dossier nouvellement créé devient le dossier sélectionné et les nouveaux fichiers enregistrés y seront sauvegardés. Si la zone de lecture a été réglée sur **DOSSIER**, ce dossier devient la zone de lecture.



En écran d'accueil, vous pouvez utiliser les touches ◀◀ et ▶▶ pour sélectionner la piste à lire. Les fichiers que vous pouvez sélectionner sont déterminés par le réglage de la zone de lecture. Limiter la zone de lecture facilite la sélection des pistes quand vous avez de nombreuses pistes enregistrées et copiées sur la carte microSD. En écran REGLAG. LECTURE, vous pouvez sélectionner tous les fichiers, le dossier actuel ou la liste de lecture (Playlist) comme zone de lecture. Vous pouvez aussi utiliser l'écran PARCOURIR pour définir un dossier comme zone de lecture.

**NOTE**

En écran PARCOURIR, quel que soit le réglage de zone de lecture, vous pouvez sélectionner n'importe quel fichier voulu sur la carte.

## Réglage du volume de lecture

Le volume de sortie par le haut-parleur intégré ou le connecteur /LINE OUT peut être réglé à l'aide des touches + ou – quand l'écran d'accueil est ouvert.

Un indicateur de volume apparaît dans une fenêtre locale.

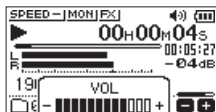

## Réglage de la zone de lecture (ZONE)

Réglez la zone de lecture pour la lecture répétitive et ordinaire en écran REGLAG. LECTURE.

1. Pressez la touche **MENU** pour ouvrir l'écran MENU.
2. Avec les touches + ou –, sélectionnez (surlignez) REGLAG. LECTURE et pressez la touche ▶. Cela ouvre l'écran REGLAG. LECTURE.

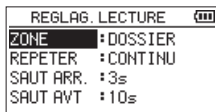

3. Avec les touches + ou –, sélectionnez (surlignez) ZONE et pressez la touche ▶▶ ou ▶.

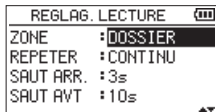

4. Avec les touches + ou –, choisissez la zone de lecture.

**TOUS FICH.**

Règle la zone de lecture pour couvrir tous les fichiers du dossier Music de la carte microSD.

**DOSSIER (par défaut)**

Règle la zone de lecture pour couvrir tous les fichiers du dossier actuellement sélectionné.

**PLAYLIST**

Règle la zone de lecture pour couvrir tous les fichiers de la liste de lecture ou playlist (voir « Emploi de la playlist » en page 35).

Si aucune playlist n'a été définie, une fenêtre locale Pas de PLAYLIST apparaît.

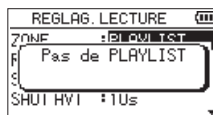

5. Une fois le réglage fait, pressez la touche /I (**HOME**) [**■**] pour revenir à l'écran d'accueil.

**NOTE**

Le réglage actuel de zone de lecture apparaît en bas à gauche de l'écran d'accueil.

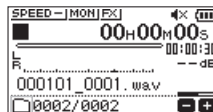

Indication de la zone de lecture

## Sélection d'un dossier comme zone de lecture (1)

Quelle que soit la zone de lecture actuelle, si vous sélectionnez un dossier en écran PARCOURIR, celui-ci devient la zone de lecture.

1. Pressez la touche **MENU** pour ouvrir l'écran **MENU**.
2. Avec les touches + ou –, sélectionnez (surlignez) **PARCOURIR** et pressez la touche **►**.  
L'écran **PARCOURIR** s'ouvrira.

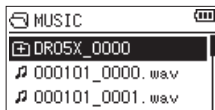

Le contenu du dossier où se trouve le fichier ayant été sélectionné en écran d'accueil est affiché.

3. Utilisez la touche **◀◀** ou **▶▶** pour sélectionner un niveau de dossier et utilisez les touches + ou – pour sélectionner un dossier.  
Pour une explication sur la façon d'utiliser l'écran **PARCOURIR**, voir « Navigation dans l'écran » en page 31.
4. Pressez la touche **QUICK** pour ouvrir la fenêtre locale suivante.



Avec les touches + ou –, sélectionnez (surlignez) **SELECTION.** et pressez la touche **►**.

L'écran d'accueil réapparaît avec le premier fichier du dossier sélectionné et l'unité est arrêtée.

Quel que soit le réglage précédent, la zone de lecture est réglée sur **Dossier**, et ce dossier devient la zone de lecture. Ce dossier sert dès lors à sauvegarder les nouveaux fichiers enregistrés.

## Sélection d'un dossier comme zone de lecture (2)

Quand la zone de lecture est réglée sur **Dossier**, si vous sélectionnez un fichier en écran **PARCOURIR**, le dossier qui contient ce fichier devient la zone de lecture.

1. Pressez la touche **MENU** pour ouvrir l'écran **MENU**.
2. Avec les touches + ou –, sélectionnez (surlignez) **PARCOURIR** et pressez la touche **►**.  
L'écran **PARCOURIR** s'ouvrira.

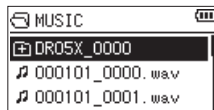

Le contenu du dossier où se trouve le fichier ayant été sélectionné en écran d'accueil est affiché.

3. Avec la touche **◀◀** ou **▶▶**, sélectionnez un niveau de dossier et avec les touches + ou –, sélectionnez le dossier qui contient la piste (le fichier) que vous souhaitez lire.  
Pour une explication sur la façon d'utiliser l'écran **PARCOURIR**, voir « Navigation dans l'écran » en page 31.
4. Pressez la touche **▶▶**.
5. Avec les touches + ou –, sélectionnez le fichier désiré.

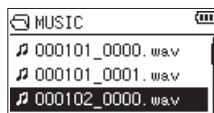

6. Pressez la touche **►**.  
L'écran d'accueil réapparaît et la piste sélectionnée commence sa lecture. Ce dossier sert dès lors à sauvegarder les nouveaux fichiers enregistrés.  
De plus, le dossier qui contient ce fichier devient la zone de lecture quel que soit le dossier réglé préalablement comme zone de lecture.

## Emploi de la playlist

Vous pouvez faire une liste des fichiers à reproduire (playlist). En écran **REGLAG. LECTURE**, si vous sélectionnez **PLAYLIST** pour le paramètre **ZONE**, vous pouvez limiter la lecture aux titres de votre playlist.

## Ajout de fichiers à la playlist

1. Pressez la touche **MENU** pour ouvrir l'écran **MENU**.
2. Avec les touches + ou –, sélectionnez (surlignez) **PARCOURIR** et pressez la touche **▶▶**. L'écran **PARCOURIR** s'ouvrira.

### NOTE

Pour une explication sur la façon d'utiliser l'écran **PARCOURIR**, voir « 5 – Travailler avec les fichiers et dossiers (écran **PARCOURIR**) » en page 31.

3. Avec les touches + ou –, sélectionnez le fichier que vous souhaitez ajouter à la playlist et pressez la touche **QUICK**. Une fenêtre locale apparaît.

### NOTE

Pour des détails sur la façon de sélectionner le fichier, voir « Navigation dans l'écran » en page 31.

4. Avec les touches + ou –, sélectionnez **AJOU. LISTE** (ajouter à la liste).



5. Pressez la touche **▶**. La piste est ajoutée à la playlist et la fenêtre locale se ferme.
6. Répétez les étapes 3, 4 et 5 si nécessaire pour ajouter d'autres pistes à la playlist. Les pistes sont numérotées dans l'ordre de leur ajout.

## Modification de la playlist

Vous pouvez visualiser et modifier la playlist que vous avez programmée en écran **PLAYLIST**. Vous pouvez aussi utiliser cet écran pour reproduire les pistes et pour modifier la playlist.

1. Pressez la touche **MENU** pour ouvrir l'écran **MENU**.
2. Avec les touches + ou –, sélectionnez (surlignez) **PARCOURIR** et pressez la touche **▶**. L'écran **PARCOURIR** s'ouvrira.
3. Avec la touche **◀◀**, remontez au niveau de dossier supérieur.

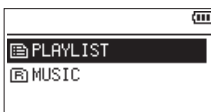

4. Avec les touches + ou –, sélectionnez (surlignez) **PLAYLIST** et pressez la touche **▶▶**. Cela ouvre l'écran **PLAYLIST**.

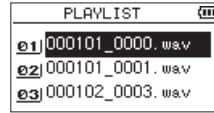

5. Avec les touches + ou –, sélectionnez le fichier que vous désirez modifier et pressez la touche **QUICK**. Une fenêtre locale apparaît.



6. Avec les touches + ou –, sélectionnez l'option désirée dans la liste suivante et pressez la touche **▶** pour l'exécuter.

### DEPLACER

Sélectionnez cette option pour changer l'ordre des pistes dans la playlist. En plus du nom de fichier, le numéro de piste apparaît aussi surligné en négatif.

- Avec les touches + ou –, déplacez la piste sélectionnée sur une autre position dans la playlist.

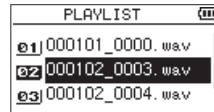

Dans l'exemple ci-dessus, la quatrième piste a été remontée en troisième position.

- Pressez la touche **▶**.

Cela termine le mouvement et rouvre l'écran **PLAYLIST**.

### SUPPRIMER (Retirer)

Retire la piste sélectionnée de la playlist. Le fichier est supprimé de la playlist mais pas de la carte microSD.

### TT EFFAC.

Un message de confirmation apparaît pour que vous confirmiez que vous voulez bien supprimer tous les fichiers de la playlist. Pressez la touche **▶▶** pour supprimer les fichiers. Pressez la touche **◀◀** pour interrompre la suppression.

Pour cette opération, peu importe la piste que vous avez sélectionnée à l'étape 3. Tous les fichiers sont supprimés de la playlist mais pas de la carte microSD.



## Sélection des fichiers à lire (saut)

En écran d'accueil, sélectionnez la piste à lire avec les touches **I◀◀** et **▶▶I**.

Si vous pressez la touche **I◀◀** alors que la tête de lecture est au milieu d'un fichier, cela vous ramène au début de ce fichier. Si vous pressez la touche **I◀◀** quand la tête de lecture est au début d'un fichier, la lecture saute au début du fichier précédent.

Si vous pressez la touche **▶▶I** quand la tête de lecture est au début ou au milieu d'un fichier, la lecture saute au début du fichier suivant.

### NOTE

- Seuls les fichiers de la zone de lecture peuvent être lus.
- Le nom du fichier, le numéro de fichier et d'autres informations sur le fichier actuellement lu s'affichent.
- Quand les points IN et OUT sont définis entre la position actuelle et l'extrémité de la piste, presser la touche adéquate fait sauter à ces points. Utilisez les touches **I◀◀** et **▶▶I** si vous souhaitez vous déplacer entre les morceaux.

## Lecture des enregistrements

Quand l'écran d'accueil est affiché et la lecture arrêtée, pressez la touche **▶** pour lancer la lecture.

### NOTE

- Seuls les fichiers de la zone de lecture peuvent être lus.
- Vous pouvez aussi choisir par nom les fichiers à lire en écran PARCOURIR.

## Mise en pause

Avec l'écran d'accueil ouvert et un fichier en lecture, pressez la touche **⏸/I (HOME) [■]** pour mettre la lecture sur la position actuelle.

Pressez à nouveau la touche **▶** pour reprendre la lecture depuis cette position.

## Arrêt

Avec l'écran d'accueil ouvert et une piste en lecture, pressez la touche **⏸/I (HOME) [■]** pour mettre la lecture en pause. Pressez à nouveau la touche **⏸/I (HOME) [■]** pour revenir au début du fichier.

## Recherches arrière et avant

Avec l'écran d'accueil ouvert et un fichier en lecture ou à l'arrêt, pressez et maintenez la touche **I◀◀** ou **▶▶I** pour une recherche vers l'arrière ou l'avant dans le fichier lu.

### NOTE

Pressez et maintenez la touche **I◀◀** ou **▶▶I** pour accélérer la recherche.

## Lecture répétitive (REPETER)

Vous pouvez répétitivement lire un ou plusieurs fichiers au sein d'une zone désignée.

1. Pressez la touche **MENU** pour ouvrir l'écran **MENU**.
2. Avec les touches **+ ou -**, sélectionnez (surlignez) **REGLAG. LECTURE** et pressez la touche **▶**. Cela ouvre l'écran **REGLAG. LECTURE**.
3. Avec les touches **+ ou -**, sélectionnez (surlignez) **REPETER** et pressez la touche **▶▶I** ou **▶**.

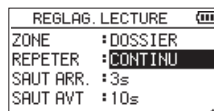

4. Avec les touches **+ ou -**, sélectionnez un mode de répétition.

### CONTINU (par défaut)

Tous les fichiers de la zone de lecture sont lus une fois en séquence (ce réglage est le mode de lecture ordinaire).

### UNIQUE

La piste sélectionnée est lue une fois sans répétition. L'icône **→|** apparaît en écran d'accueil.

### REPETER 1

Le fichier actuel est lu répétitivement. L'icône **↻|** apparaît en écran d'accueil.

### TT REPETER

Tous les fichiers de la zone de lecture sélectionnée sont lus répétitivement.

L'icône **↻|ALL** apparaît en écran d'accueil.

### NOTE

Si vous lancez la lecture en boucle, l'opération de répétition bascule automatiquement sur **CONTINU** si vous êtes en mode **UNIQUE**, **REPETER 1**, ou **TT REPETER**.

5. Une fois le réglage fait, pressez la touche **⏸/I (HOME) [■]** pour revenir à l'écran d'accueil et lancer la lecture.

## Fonctions spéciales de contrôle de lecture

L'unité a quelques fonctions spéciales de contrôle de lecture. Par exemple, vous pouvez lire en boucle une section donnée d'un fichier ou changer le tempo de la musique sans changer sa hauteur. Vous pouvez aussi améliorer la pression acoustique globale ressentie pour une écoute confortable quand le son lu est difficilement audible.

Ces fonctions de contrôle de lecture permettent de travailler efficacement et d'analyser des passages musicaux.

### Écran de contrôle de lecture

Utilisez l'écran PB Control (Playback Control ou contrôle de lecture) pour régler les fonctions de contrôle de lecture.

Alors que l'écran d'accueil est ouvert à l'arrêt ou en lecture, pressez la touche **PB CONT** pour afficher l'écran de contrôle de lecture.

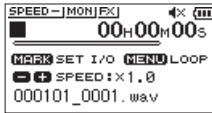

Cet écran peut servir à régler la vitesse de lecture et la lecture en boucle.

Une fois les réglages faits dans cet écran, pressez la touche  $\odot/1$  (**HOME**) [■] ou **PB CONT** pour retourner à l'écran d'accueil.

### Lecture d'un passage en boucle

Avec cette fonction, vous pouvez continuellement lire en boucle (répéter) le passage que vous avez sélectionné.

1. Alors que l'écran d'accueil est ouvert à l'arrêt ou en lecture, pressez la touche **PB CONT** pour afficher l'écran de contrôle de lecture.

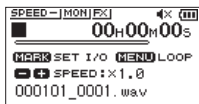

2. Pressez la touche  $\blacktriangleright$  pour lancer la lecture et pressez la touche **MARK** au début du passage que vous voulez faire lire en boucle.

Cette position est définie comme point de début ou point IN.



3. Pressez la touche **MARK** à la fin du passage que vous voulez lire en boucle.

Cette position est définie comme point de fin ou point OUT et la lecture en boucle du passage ainsi défini entre les points IN et OUT démarre.

Durant la lecture en boucle, l'indicateur  $\odot I/O$  apparaît aussi.

Pressez la touche **PB CONT** pour revenir à l'écran d'accueil tout en conservant les réglages de point IN (début), de point OUT (fin) et de bouclage.

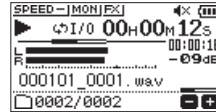

#### NOTE

- Le message local I/O trop proches apparaît si le passage sélectionné entre les points IN et OUT est trop court. Vous devez alors redéfinir ces points. Le passage doit avoir une longueur d'au moins une seconde.
- Pressez à nouveau la touche **MARK** pour effacer les points IN et OUT.
- Pour arrêter la lecture en boucle, pressez la touche **MENU** quand l'écran de contrôle de lecture est ouvert. Pressez à nouveau la touche **MENU** pour lancer la lecture en boucle entre les points IN et OUT.
- Vous ne pouvez pas fixer les points IN et OUT dans des fichiers différents.
- Les réglages des points IN et OUT sont perdus si vous définissez un point IN dans un autre fichier.
- Une définition précise des points IN et OUT n'est pas toujours possible pour les fichiers MP3 à débit numérique variable (VBR).

## Changement de la vitesse de lecture (VSA)

Cette unité possède une fonction d'écoute à vitesse variable ou VSA (Variable Speed Audition) pour changer la vitesse de lecture sans changer la hauteur.

### ATTENTION

La fonction VSA n'agira pas sur un fichier enregistré avec une fréquence d'échantillonnage de 96 kHz. Cela ferait apparaître **SPEED X** en écran d'accueil. Toutefois, la vitesse de lecture peut être changée.

Même s'il n'affecte pas un tel fichier, le réglage de la vitesse de lecture entre en action dès qu'un fichier à 44,1/48 kHz est sélectionné à l'aide des touches **◀◀** ou **▶▶** en écran d'accueil.

Quand l'écran de contrôle de lecture (Playback Control) est ouvert, pressez les touches **+** ou **-** pour augmenter ou réduire la vitesse de lecture.

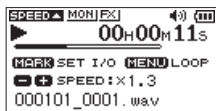

La fonction VSA peut changer la vitesse normale de lecture selon un facteur allant de 0.5 (50 %) à 2.0 (200 %) (par paliers de 0.1).

Pressez la touche **PB CONT** pour revenir en écran d'accueil tout en conservant le réglage fait pour la vitesse de lecture. L'icône **SPEED▲** ou **SPEED▼** apparaît si la vitesse de lecture est respectivement réglée sur une valeur supérieure ou inférieure à 1.0.

## Réglage de l'égaliseur de lecture

Vous pouvez choisir entre différents réglages de correction tonale pour améliorer l'audibilité (EQ LECT.). Utilisez le paramètre **EQ LECT.** (égaliseur de lecture) en écran **REGLAGES E/S** ou le menu rapide pour régler l'égalisation de la lecture.

### Fonctionnement depuis l'écran MENU

1. Pressez la touche **MENU** pour ouvrir l'écran **MENU**.
2. Avec les touches **+** ou **-**, sélectionnez (surlignez) **REGLAGES E/S** et pressez la touche **▶**. L'écran **REGLAGES E/S** s'ouvrira.
3. Avec les touches **+** ou **-**, sélectionnez (surlignez) **EQ LECT.** et pressez la touche **▶**.

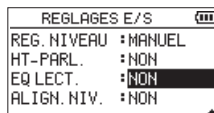

4. Avec les touches **+** ou **-**, réglez l'égalisation de la lecture. **AIGUS**, **MEDIUMS** et **BASSES** indiquent la plage de fréquences (hautes, moyennes ou basses) pouvant être réglée tandis que **+** et **-** indiquent respectivement que le niveau sonore dans cette plage de fréquences est augmenté ou diminué.
- Options :** **NON** (par défaut), **AIGUS+**, **AIGUS-**, **MEDIUMS+**, **MEDIUMS-**, **BASSES+**, **BASSES-**
5. Une fois le réglage fait, pressez la touche **⏪/I (HOME)** [**■**] pour revenir à l'écran d'accueil.

### Fonctionnement depuis le menu rapide (Quick)

1. Durant la lecture et avec l'écran d'accueil ouvert, pressez la touche **QUICK** pour ouvrir le menu rapide.



2. Avec les touches **+** ou **-**, sélectionnez (surlignez) **EQ LECT.** et pressez la touche **▶**. Cela ouvre l'écran de l'égaliseur de lecture.

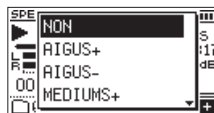

**Options :** **NON** (par défaut), **AIGUS+**, **AIGUS-**, **MEDIUMS+**, **MEDIUMS-**, **BASSES+**, **BASSES-**

3. Avec les touches **+** ou **-**, sélectionnez (surlignez) un réglage et pressez la touche **▶** pour l'activer et revenir à l'écran d'accueil (**HOME**).

## Augmentation de la pression acoustique ressentie pour améliorer l'audibilité (ALIGN.NIV.)

Si le son lu est très faible et difficilement audible, la pression acoustique globale ressentie peut être augmentée pour améliorer l'audibilité (alignement de niveau).

### Fonctionnement depuis l'écran MENU

1. Pressez la touche **MENU** pour ouvrir l'écran **MENU**.
2. Avec les touches + ou –, sélectionnez (surlignez) **REGLAGES E/S** et pressez la touche **►**.  
L'écran **REGLAGES E/S** s'ouvrira.
3. Avec les touches + ou –, sélectionnez (surlignez) **ALIGN.NIV.** et pressez la touche **►**.

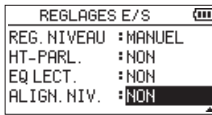

4. Avec les touches + ou –, réglez la fonction **ALIGN.NIV.** (alignement de niveau).

**Options :** NON (par défaut), OUI

5. Une fois le réglage fait, pressez la touche **⏪/I (HOME)** [■] pour revenir à l'écran d'accueil.

### Fonctionnement depuis le menu rapide (Quick)

1. Durant la lecture quand l'écran d'accueil est ouvert, pressez la touche **QUICK** pour ouvrir le menu rapide.



2. Avec les touches + ou –, sélectionnez (surlignez) **ALIGN.NIV.** et pressez la touche **►**.
3. Un écran apparaît où activer/désactiver la fonction d'alignement de niveau.

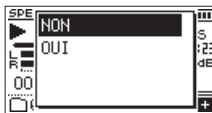

4. Avec les touches + ou –, sélectionnez (surlignez) **OUI** et pressez la touche **►** pour activer la fonction d'alignement de niveau.  
Sélectionnez (surlignez) **NON** et pressez la touche **►** pour désactiver la fonction d'alignement de niveau.

### NOTE

La fonction d'alignement de niveau peut ne pas avoir beaucoup d'effet selon la source du son (exemple : un fichier musical dont la pression acoustique a déjà été ajustée).

## Emploi de la fonction de saut

Durant la lecture, vous pouvez faire un saut d'une durée pré-réglée vers l'arrière ou l'avant par rapport à la position de lecture actuelle.

Le même état de lecture sera conservé après le saut.

La fonction de saut en avant ne peut être utilisée qu'en mode lecture dictaphone, en mode de remplacement d'enregistrement et avec la fonction de division de fichier. Le fonctionnement diffère dans ces modes.

Utilisez les paramètres **SAUT ARR.** et **SAUT AVT.** pour régler les intervalles de recul et d'avancée.

**SAUT ARR.**

**Options :** NON, 1s, 3s (par défaut), 5s, 10s, 30s, 1min, 5min, 10min

**SAUT AVT.**

**Options :** NON, 1s, 3s, 5s, 10s (par défaut), 30s, 1min, 5min, 10min

### Fonctionnement hors mode lecture dictaphone, mode de remplacement d'enregistrement et fonction de division de fichier

#### Saut en arrière

Pendant la lecture, pressez la touche **◀** pour reculer depuis la position actuelle d'un intervalle de temps déterminé avec **SAUT ARR.**

### Fonctionnement avec mode lecture dictaphone, mode de remplacement d'enregistrement et fonction de division de fichier

#### Saut en arrière

Pendant la lecture, pressez la touche **◀◀** pour reculer depuis la position actuelle d'un intervalle de temps déterminé avec **SAUT ARR.**

#### Saut en avant

Pendant la lecture, pressez la touche **▶▶** pour avancer depuis la position actuelle d'un intervalle de temps déterminé avec **SAUT AVT.**

### NOTE

Lors d'un saut en arrière, si le temps déjà écoulé entre la position de lecture actuelle et le début du fichier est inférieur à l'intervalle réglé pour le saut en arrière, la lecture saute au début du fichier. Lors d'un saut en avant, si le temps restant entre la position de lecture actuelle et la fin du fichier est inférieur à l'intervalle réglé pour le saut en avant, la lecture saute à la fin du fichier et se met en pause.

## Réglage de l'intervalle de saut en arrière

### Fonctionnement depuis l'écran MENU

1. Pressez la touche **MENU** pour ouvrir l'écran **MENU**.
2. Avec les touches + ou –, sélectionnez (surlignez) **REGLAG. LECTURE** et pressez la touche ►. Cela ouvre l'écran **REGLAG. LECTURE**.
3. Avec les touches + ou –, sélectionnez **SAUT ARR.** et pressez la touche ►.

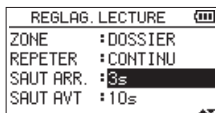

4. Avec les touches + ou –, réglez l'intervalle de saut en arrière.
5. Une fois le réglage fait, pressez la touche ⏪/I (**HOME**) [■] pour revenir à l'écran d'accueil.

#### NOTE

Si le temps déjà écoulé depuis le début du fichier est inférieur à la durée réglée, la lecture saute au début du fichier et se poursuit ou passe en pause.

### Fonctionnement depuis le menu rapide (Quick)

1. Faites passer l'unité en mode de lecture dictaphone (voir « Activation du mode LECT. DICTAPH. » en page 44).
2. Pendant la lecture en mode dictaphone, pressez la touche **QUICK** pour ouvrir le menu rapide.



3. Avec les touches + ou –, sélectionnez **SAUT ARR.** et pressez la touche ►. L'écran de réglage du saut en arrière s'ouvre.



4. Avec les touches + ou –, sélectionnez (surlignez) un réglage et pressez la touche ► pour l'activer et revenir à l'écran d'accueil (**HOME**).

2. Avec les touches + ou –, sélectionnez (surlignez) **REGLAG. LECTURE** et pressez la touche ►. Cela ouvre l'écran **REGLAG. LECTURE**.
3. Avec les touches + ou –, sélectionnez **SAUT AVT** et pressez la touche ►.

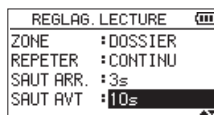

4. Avec les touches + ou –, réglez l'intervalle de saut en avant.
5. Une fois le réglage fait, pressez la touche ⏩/I (**HOME**) [■] pour revenir à l'écran d'accueil.

#### NOTE

Si le temps restant jusqu'à la fin du fichier est inférieur à la durée réglée, la lecture saute à la fin du fichier et se met en pause.

### Fonctionnement depuis le menu rapide (Quick)

1. Pendant la lecture en mode dictaphone, pressez la touche **QUICK** pour ouvrir le menu rapide.



2. Avec les touches + ou –, sélectionnez **SAUT AVT** et pressez la touche ►. L'écran de réglage du saut en avant s'ouvre.



3. Avec les touches + ou –, sélectionnez (surlignez) un réglage et pressez la touche ► pour l'activer et revenir à l'écran d'accueil (**HOME**).

## Réglage de l'intervalle de saut en avant

### Fonctionnement depuis l'écran MENU

1. Pressez la touche **MENU** pour ouvrir l'écran **MENU**.



## Fonctionnalités de la touche QUICK

La touche **QUICK** peut avoir les fonctions suivantes.

Les fonctions de la touche **QUICK** diffèrent selon les écrans et les états comme indiqué ci-dessous.

Écran	État	Option de menu	Action	Page
Écran d'accueil	Arrêt/pause	SUPPRIMER	Supprimer le fichier sélectionné.	voir page 42
		DIVISER	Diviser le fichier sélectionné.	voir page 42
		REPLACEMENT	Enregistrer par dessus (écraser) le fichier actuel.	voir page 43
		LECT. DICTAPH.	Activer le mode de lecture dictaphone.	voir page 44
	En lecture	HT-PARL.	Activer/désactiver le haut-parleur intégré.	voir page 18
		EQ LECT.	Régler l'égaliseur de lecture.	voir page 38
		ALIGN. NIV.	Augmenter la pression acoustique ressentie pour améliorer l'audibilité.	voir page 39
Armement d'enregistrement	REG. NIVEAU	Régler le mode de contrôle du niveau.	voir page 23	
	COUPE-BAS	Régler le filtre coupe-bas.	voir page 20	
Écran d'accueil – Mode de lecture dictaphone (LECT. DICTAPH. )		HT-PARL.	Activer/désactiver le haut-parleur intégré.	voir page 18
		TONAL. VOIX	Améliorer la plage de fréquences vocales pour faciliter l'audition des voix dans le son lu.	voir page 44
		ALIGN. NIV.	Augmenter la pression acoustique ressentie pour améliorer l'audibilité.	voir page 39
		SAUT ARR.	Régler l'intervalle de saut en arrière.	voir page 40
		SAUT AVT	Régler l'intervalle de saut en avant.	voir page 40
		QUITTER	Quitter le mode de lecture dictaphone.	voir page 44
Écran de contrôle de lecture		HT-PARL.	Activer/désactiver le haut-parleur intégré.	voir page 18
		EQ LECT.	Régler l'égaliseur de lecture.	voir page 38
		ALIGN. NIV.	Augmenter la pression acoustique ressentie pour améliorer l'audibilité.	voir page 39
PARCOURIR	Lorsqu'un fichier est sélectionné	INFOS FICHER	Afficher les informations concernant le fichier sélectionné.	voir page 31
		AJOU. LISTE	Ajouter le fichier sélectionné à la playlist.	
		SUPPRIMER	Supprimer le fichier sélectionné.	
	Lorsqu'un dossier est sélectionné	SELECTION.	Sélectionner le premier fichier du dossier sélectionné.	voir page 32
		TT SUPPR.	Supprimer tous les fichiers du dossier sélectionné.	
		SUPPRIMER DOSSIER	Supprimer le dossier sélectionné et tous les fichiers qu'il contient.	
Écran PLAYLIST		DEPLACER	Changer l'ordre des fichiers ayant été ajoutés à la playlist.	voir page 35
		SUPPRIMER	Supprimer un fichier qui a été ajouté à la playlist.	
		TT EFFAC.	Retirer tous les fichiers ayant été ajoutés à la playlist.	
ACCORDEUR			Alterner entre les paramètres DIAPASON et NIV. ENTREE.	voir page 49
MODE DE REMPLACEMENT		->PT D'ÉDITION	Aller à l'endroit où le remplacement d'enregistrement a commencé.	voir page 43
		ANNULER	Rétablir l'état antérieur au remplacement d'enregistrement le plus récent.	voir page 43
		QUITTER	Quitter le mode REMPLACEMENT.	voir page 43

## Menu rapide

Pressez la touche **QUICK** pour ouvrir le menu rapide lorsque vous souhaitez l'utiliser.

Le contenu du menu rapide diffère selon l'état de l'enregistreur et son mode de fonctionnement.

Pressez la touche **QUICK** ou  $\phi/1$  (**HOME**) [■] pour fermer le menu rapide.



Menu Quick avec lecture à l'arrêt ou en pause

## Suppression de fichiers

Le fichier actuellement sélectionné peut être supprimé sans passer par l'écran PARCOURIR.

1. Pour supprimer un fichier, sélectionnez-le avec la touche  $\leftarrow$  ou  $\rightarrow$  ou l'écran PARCOURIR.
2. Avec l'écran d'accueil ouvert à l'arrêt, pressez la touche **QUICK** pour afficher le menu rapide.



3. Utilisez les touches + ou – pour sélectionner SUPPRIMER.
4. Pressez la touche  $\rightarrow$  pour ouvrir un écran de confirmation de suppression de fichier.



Pour supprimer le fichier, pressez la touche  $\rightarrow$ . Pour au contraire interrompre la suppression, pressez la touche  $\leftarrow$ .

## Division du fichier sélectionné (DIVISER)

Un fichier enregistré peut être divisé en deux à l'endroit de votre choix.

1. Sélectionnez le fichier à diviser avec la touche  $\leftarrow$  ou  $\rightarrow$  ou l'écran PARCOURIR.
2. Avec l'écran d'accueil ouvert à l'arrêt, pressez la touche **QUICK** pour afficher le menu rapide.



3. Avec les touches + ou –, sélectionnez (surlignez) **DIVISER** et pressez la touche  $\rightarrow$ .  
L'écran **DIVISER** s'ouvrira.

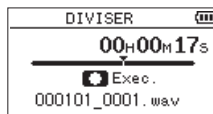

4. Avec les touches + ou –, déterminez le point de division du fichier et pressez la touche **RECORD** [●].  
La fenêtre locale suivante apparaît.



5. Pressez la touche  $\rightarrow$  pour diviser le fichier.  
Si vous pressez la touche  $\leftarrow$ , le fichier ne sera pas divisé et l'écran **DIVISER** s'ouvrira à nouveau.

### NOTE

- Quand l'écran **DIVISER** est ouvert, vous pouvez pressez la touche  $\rightarrow$  et déterminer la position de division pendant la lecture de la piste.
- Quand l'écran **DIVISER** est ouvert, pressez la touche de lecture pour lancer/mettre en pause la lecture, et avec les touches  $\leftarrow$ / $\rightarrow$ , sautez au début ou à la fin de la piste. Choisissez le point où doit être divisé le fichier à l'aide des touches + ou –. Pressez et maintenez les touches + ou – pour déplacer ce point en continu.
- Après division d'un fichier, deux nouveaux fichiers sont créés, portant les suffixes «\_a» et «\_b» ajoutés à la fin du nom de fichier d'origine.

### Exemples

Nom du fichier avant division

000101\_0001.wav

Nom des fichiers après division

000101\_0001\_a.wav (partie avant le point de division)

000101\_0001\_b.wav (partie après le point de division)

### ATTENTION

- Les fichiers MP3 ne peuvent pas être divisés.
- Si la carte microSD n'a pas suffisamment d'espace libre, la division peut ne pas être possible.
- La division n'est pas possible si elle entraîne un nom de fichier de plus de 200 caractères.
- La division n'est pas possible si le nom que devrait porter un des nouveaux fichiers est celui d'un fichier existant déjà.

### CONSEIL

Ajoutez des marqueurs durant l'enregistrement aux endroits où vous envisagez de diviser un fichier. En ouvrant l'écran **DIVISER** après s'être positionné sur un marqueur, vous pouvez diviser le fichier à la position de ce dernier (voir « Ajout manuel de marqueurs » en page 47).

## Remplacement d'enregistrement

L'enregistrement d'un fichier peut être partiellement remplacé à l'endroit souhaité.

### Sélection d'un fichier où faire le remplacement d'enregistrement

Dans l'écran PARCOURIR, sélectionnez le fichier dont l'enregistrement doit être remplacé.

#### NOTE

Le saut de fichier ne peut pas être utilisé pour sélectionner des fichiers en mode de remplacement d'enregistrement.

### Activation du mode de remplacement d'enregistrement

1. Avec l'écran d'accueil ouvert à l'arrêt, pressez la touche **QUICK** pour afficher le menu rapide.

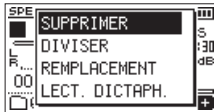

2. Avec les touches + ou -, sélectionnez **REEMPLACEMENT** et pressez la touche ►.

Cela activera le mode de remplacement d'enregistrement.



3. Utilisez les touches ◀◀, ▶▶ et ► pour vous arrêter à l'endroit où vous voulez commencer le remplacement de l'enregistrement.

À ce stade, les touches ◀◀ et ▶▶ servent à sauter en arrière ou en avant (voir « Emploi de la fonction de saut » en page 39).

## Exécution d'un remplacement d'enregistrement

1. Pressez la touche **RECORD** [●].  
La fenêtre locale suivante apparaît.



Pressez la touche ▶▶ pour fermer la fenêtre locale et passer en pause d'enregistrement.

2. Pressez à nouveau la touche **RECORD** [●] pour lancer le remplacement d'enregistrement.
3. Pressez la touche ⏪/I (**HOME**) [■] pour arrêter le remplacement d'enregistrement.  
Après l'arrêt de l'enregistrement, l'unité revient au point de départ du remplacement et s'arrête.

## Vérification du résultat de l'enregistrement

Lisez le fichier enregistré pour le vérifier.

#### NOTE

Pour revenir au point de départ du remplacement, vous pouvez sélectionner →PT D<sup>r</sup> EDITION dans le menu rapide.

## Annulation et rétablissement (ANNULER/RETABLIR)

En mode de remplacement d'enregistrement, vous pouvez annuler l'enregistrement remplaçant qui vient d'être fait pour revenir à l'état immédiatement antérieur. Vous pouvez également restaurer (RETABLIR) un changement ainsi annulé.

#### ATTENTION

- Le remplacement d'enregistrement ne modifie pas le nom du fichier.
- Le remplacement d'enregistrement peut être effectué autant de fois que vous le souhaitez, mais seul sera conservé le fichier précédant le dernier remplacement. Un nouveau remplacement effacera le fichier précédent.

## Abandon du mode de remplacement d'enregistrement

Lorsque l'écran d'accueil est ouvert et l'unité à l'arrêt, utilisez le menu rapide pour sélectionner **QUITTER** et pressez la touche ►.

Cela met fin au mode de remplacement d'enregistrement.

#### ATTENTION

L'abandon du mode de remplacement d'enregistrement supprime tout fichier conservé pour les opérations de restauration (RETABLIR).

### Transcription de fichiers enregistrés (LECT. DICTAPH.)

Le mode LECT. DICTAPH. (lecture dictaphone) vous permet de rechercher des passages du fichier sélectionné que vous voulez entendre à la lecture, ce qui est utile pour par exemple transcrire les minutes d'une réunion.

En mode LECT. DICTAPH., la fonction de saut de fichier est désactivée pour éviter de passer accidentellement au fichier précédent ou suivant.

Sélectionnez le fichier avant d'activer le mode LECT. DICTAPH.

#### Activation du mode LECT. DICTAPH.

1. Avec l'écran d'accueil ouvert à l'arrêt, pressez la touche **QUICK** pour afficher le menu rapide.



2. Avec les touches + ou -, sélectionnez (surlignez) LECT. DICTAPH. et pressez la touche **▶**. Cela activera le mode LECT. DICTAPH.



#### Réglage de l'égalisation de lecture

Grâce au menu rapide, vous pouvez mieux entendre le son.

**TONAL. VOIX** : cela rend plus audible la plage des fréquences vocales.

**OUTPUT LOUDNESS** : la pression acoustique globale est augmentée pour améliorer l'audibilité.

#### Changement de la position de lecture

Presser brièvement **◀◀** : saut en arrière

Presser brièvement **▶▶** : saut en avant

Vous pouvez régler les intervalles de saut en arrière et en avant depuis le menu rapide lorsque vous êtes à l'arrêt.

#### Changement du volume et de la vitesse de lecture

Pressez la touche **PB CONT** pour faire alterner le réglage entre volume et vitesse de lecture.



Mode de réglage de la vitesse de lecture

Avec les touches + et -, changez le volume ou la vitesse de lecture.

#### Abandon du mode LECT. DICTAPH.

Lorsque l'écran d'accueil est ouvert et l'unité à l'arrêt, utilisez le menu rapide pour sélectionner **QUITTER** et pressez la touche **▶**.

Cela fait sortir du mode LECT. DICTAPH.

#### NOTE

- L'enregistrement n'est pas possible en mode LECT. DICTAPH.
- Les opérations de menu ne sont pas possibles en mode LECT. DICTAPH.
- Pour utiliser un menu, quittez temporairement le mode LECT. DICTAPH.

# 8 – Fonctions d'enregistrement programmé

L'enregistrement peut être programmé pour se lancer et s'arrêter à des heures définies.

Réglez la date et l'heure, le niveau d'enregistrement et d'autres paramètres d'enregistrement avant d'utiliser les fonctions d'enregistrement programmé.

## NOTE

Lorsque l'enregistrement programmé est activé, les fonctions suivantes sont désactivées.

- Enregistrement automatique
- Pré-enregistrement
- Tonalité automatique
- Économie automatique d'énergie

## Ouverture de l'écran d'enregistrement programmé

Ouvrez l'écran **ENREG. PROGRAMMÉ** pour régler les fonctions d'enregistrement programmé.

1. Pressez la touche **MENU** pour ouvrir l'écran **MENU** et sélectionnez l'option **ENREG. PROGRAMMÉ**.



2. Pressez la touche **▶** pour ouvrir l'écran **ENREG. PROGRAMMÉ**.

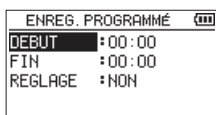

## Réglage des heures de début et de fin de l'enregistrement programmé

1. Avec les touches + ou -, sélectionnez (surlignez) **DÉBUT** ou **FIN** et pressez la touche **▶▶|** ou **▶**.  
Un  apparaît à droite de l'heure à régler.

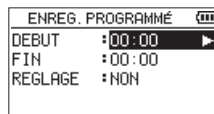

2. Pressez la touche **▶** pour ouvrir l'écran de réglage d'heure.



Écran **DÉBUT**

3. Utilisez les touches **◀◀** et **▶▶** pour déplacer le curseur et les touches + et - pour changer les heures et les minutes.
4. Une fois le réglage fait, pressez la touche **▶** pour le valider.

## NOTE

- Pressez toujours la touche **▶** pour valider le réglage. Presser la touche **MENU** ou **⏏** (**HOME**) [] efface les changements.
- L'heure est affichée en format 24 heures.
- L'absence de réglage de temps, indiquée par --:--, peut être obtenue en réglant l'heure de début ou de fin sur une valeur supérieure à 23 dans un écran de réglage de l'heure.

Pas de réglage d'heure de <b>DÉBUT</b>	L'enregistrement démarrera dès l'exécution de l'enregistrement programmé.
Pas de réglage d'heure de <b>FIN</b>	L'enregistrement se poursuivra jusqu'à ce que la carte soit pleine ou que les piles soient déchargées.

## 8 – Fonctions d'enregistrement programmé

### Exécution d'un enregistrement programmé

1. Avec les touches + ou -, sélectionnez (surlignez) RÉGLAGE et pressez la touche ►► ou ►.

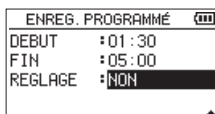

2. Avec les touches + ou -, sélectionnez la fonction. Quand le réglage a été modifié, ► apparaît à droite de l'option de réglage.

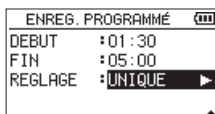

Option	Signification
NON	L'enregistrement programmé est désactivé.
UNIQUE	L'enregistrement programmé aura lieu une fois à l'heure spécifiée.
QUOTIDIEN	L'enregistrement programmé aura lieu tous les jours à l'heure spécifiée.

#### NOTE

- Si l'heure de DÉBUT ou de FIN n'est pas réglée, les options disponibles sont NON et UNIQUE.
- L'enregistrement programmé n'est pas possible si ni l'heure de DÉBUT ni l'heure de FIN ne sont réglées (--:-- affiché).

#### CONSEIL

En général, l'enregistrement de plusieurs heures doit être possible (WAV 44,1 kHz/16 bit) après 24 heures d'attente. Si la durée d'attente est longue ou si le réglage est QUOTIDIEN, utilisez un adaptateur secteur TASCAM PS-P520U ou un pack de batteries externe BP-6AA TASCAM.

3. Pressez à nouveau la touche ► pour ouvrir un message de confirmation.



4. Pressez la touche ►► pour exécuter l'enregistrement programmé.



#### NOTE

Si l'heure de DÉBUT n'a pas été réglée, l'enregistrement démarre immédiatement.

### • L'enregistrement démarrera à l'heure programmée.

Pendant l'enregistrement programmé, **TIMER REC** (enregistrement programmé) s'affiche à l'écran.

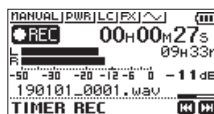

### • Annulation de l'enregistrement programmé en mode d'attente

Pressez la touche 0/I (HOME) [■] pour ouvrir un message de confirmation.



Pressez la touche ►► pour annuler l'enregistrement programmé et revenir à l'écran d'accueil. L'annulation réglera l'enregistrement programmé sur NON.

### • L'enregistrement s'arrêtera à l'heure programmée.

Ce qui se passe après l'arrêt de l'enregistrement dépend du mode de fonctionnement choisi.

Option	Signification
UNIQUE	L'unité s'éteindra après l'arrêt de l'enregistrement.
QUOTIDIEN	L'unité repassera en mode d'attente après l'arrêt de l'enregistrement.

### • Annulation d'enregistrements programmés pendant l'enregistrement programmé

Pressez la touche 0/I (HOME) [■] pour ouvrir un message de confirmation.



Pressez la touche ►► pour annuler l'enregistrement programmé et revenir à l'écran d'accueil. L'annulation réglera l'enregistrement programmé sur NON.

#### NOTE

- Si les piles sont déchargées ou si l'alimentation est coupée en mode d'attente, l'enregistrement programmé ne sera pas exécuté.
- En mode d'attente, les opérations autres que la pression de la touche 0/I (HOME) [■] sont désactivées.
- Si le commutateur HOLD est réglé dans le sens de la flèche, désactivez la fonction Hold avant l'utilisation.
- Les réglages d'heure de DÉBUT et de FIN sont conservés une fois l'enregistrement programmé terminé. Les réglages d'heure de DÉBUT et de FIN sont également conservés lorsque l'enregistrement programmé est annulé.

## Ajout manuel de marqueurs

En lecture, enregistrement ou pause d'enregistrement, pressez la touche **MARK** pour ajouter un marqueur à l'endroit de votre choix.

Quand un marqueur est ajouté, une fenêtre locale apparaît en bas de l'écran.

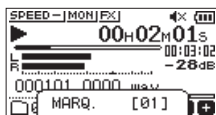

### NOTE

- Les informations de marqueur sont conservées dans le fichier avec des numéros compris entre 01 et 99. Le nombre maximal de marqueurs dans un fichier est de 99.
- Comme l'unité est compatible avec le format BWF pour fichiers WAV, les marqueurs ajoutés à un fichier WAV durant l'enregistrement y sont conservés. Les marqueurs conservés dans le fichier sont disponibles lors de la lecture du fichier, par exemple avec un logiciel compatible BWF.

## Ajout automatique de marqueurs à un enregistrement

Cette fonction permet à l'unité d'ajouter automatiquement des marqueurs en mode d'enregistrement automatique.

En écran **REG. ENREGIST.**, réglez le paramètre **ENR. AUTO MODE** sur **MARQUEUR**.

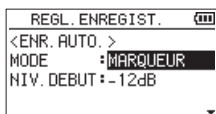

Pour des détails, voir « Enregistrement automatique (ENR. AUTO.) » en page 26.

## Déplacement sur les positions des marqueurs

À l'arrêt, en pause ou en lecture, pressez la touche **I◀◀** ou **▶▶I** tout en pressant la touche **MARK** pour sauter au marqueur précédent ou suivant dans le fichier sélectionné.

Vous pouvez utiliser cette fonction pour revenir au début d'un morceau, comme avec un index.

### NOTE

Vous ne pouvez pas accéder à un marqueur d'un autre fichier.

## Effacement de marqueurs

À l'arrêt ou en pause, déplacez-vous sur un marqueur. Puis pressez la touche **MARK** pour supprimer ce marqueur.

# 10 – Emploi des effets

Cette unité a des effets intégrés.

Des effets peuvent être appliqués au signal d'entrée quand vous enregistrez et quand vous vous exercez ainsi qu'au signal lu.

Quand un effet est activé, l'icône **FX** apparaît en lettres blanches sur fond noir (**FX**) en haut de l'écran d'accueil.

Témoin d'activation des effets

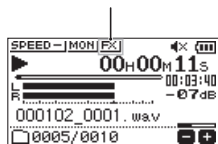

4. Avec les touches + ou -, sélectionnez le paramètre désiré et pressez la touche ►► ou ► pour accéder aux réglages de celui-ci.
5. Utilisez les touches + ou - pour sélectionner la valeur désirée.
6. Pressez la touche ◀◀ quand vous avez fait le réglage pour revenir à la sélection de paramètre.
7. Une fois le réglage fait, pressez la touche ◀/I (HOME) [■] pour revenir à l'écran d'accueil.

## ATTENTION

Quand la fréquence d'échantillonnage est réglée sur 96 kHz ou quand un fichier WAV d'une fréquence d'échantillonnage de 96 kHz est lu, les effets intégrés ne fonctionnent pas. Néanmoins, vous pouvez toujours les régler.

## Réglage de l'effet

1. Pressez la touche **MENU** pour ouvrir l'écran **MENU**.
2. Avec les touches + ou -, sélectionnez (surlignez) **AUTRES** et pressez la touche ► pour ouvrir le menu **AUTRES**.
3. Avec les touches + ou -, sélectionnez (surlignez) **EFFET** et pressez la touche ►. L'écran **EFFET** s'ouvrira.



Comme représenté dans l'illustration ci-dessus, l'écran **EFFET** contient quatre paramètres de réglage.

Réglez chaque paramètre avec les touches ◀◀, ►►, + ou -.

### EFFET

Sert à activer ou désactiver l'effet (par défaut : **NON**).

### PRESET

Sélectionnez le preset (préréglage) pour l'effet utilisé. Voir la « Liste des presets d'effet » en page 48 pour plus de détails sur les effets préréglés.

### NIVEAU

Sert à changer le niveau de sortie de l'effet préréglé sélectionné avec **PRESET**. Plage de réglage : 0 - 20 (par défaut : 10)

### SOURCE

Sert à déterminer si l'effet s'applique au signal entrant (**ENTREE**) ou au signal reproduit (**SORTIE**) (par défaut : **SORTIE**).

## Liste des presets d'effet

Nom du preset	Effet
Salle 1 (par défaut)	C'est une reverb brillante modélisée d'après un espace de type grande salle.
Salle 2	C'est une reverb à son chaud modélisée d'après un espace de type grande salle.
Pièce	Cette reverb est modélisée d'après un petit espace intérieur.
Studio	Cette reverb est modélisée d'après un espace de type studio.
Plaque 1	C'est une reverb à plaque brillante.
Plaque 2	C'est une reverb à plaque au son chaud.



# 11 – Accordage d'un instrument

Cette unité possède un accordeur intégré. Faire entrer le son d'un instrument de musique vous permet de l'accorder précisément au moyen de l'accordeur affiché à l'écran.

## Emploi de l'accordeur

### Réglage de l'accordeur

1. Pressez la touche **MENU** pour ouvrir l'écran **MENU**.
2. Avec les touches + ou -, sélectionnez (surlignez) **AUTRES** et pressez la touche **▶** pour ouvrir le menu **AUTRES**.
3. Avec les touches + ou -, sélectionnez (surligne) **ACCORDEUR** et pressez la touche **▶**.  
L'écran **ACCORDEUR** s'ouvrira.

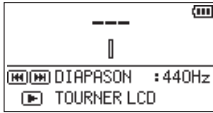

L'écran **ACCORDEUR** contient l'option **DIAPASON** servant à régler la fréquence fondamentale du *la* de référence. Pressez la touche **◀◀** ou **▶▶** pour faire monter ou descendre la fréquence fondamentale du diapason.

**Plage de réglage : 435Hz - 445Hz**  
(par paliers de 1 Hz, par défaut : 440Hz)

### NOTE

Quand l'écran **ACCORDEUR** est ouvert, pressez la touche **▶** pour inverser l'orientation de l'affichage.

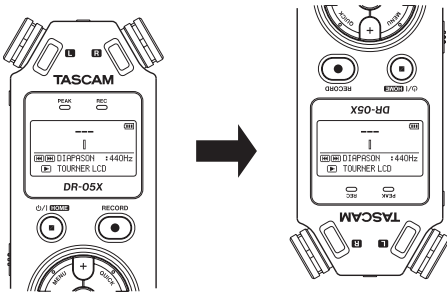

## Accordage d'un instrument de musique

1. Ouvrez l'écran **ACCORDEUR** et jouez une note près de l'unité.  
Le nom de la note la plus proche s'affiche au centre, au-dessus de l'indicateur.
2. Accordez l'instrument pour que le nom de la note voulue apparaisse et que le centre de l'accordeur s'allume.  
Une barre apparaît à gauche ou à droite du centre si le son est plus bas ou plus haut que la hauteur voulue. La barre s'allonge d'autant plus que le son entrant est éloigné de la hauteur indiquée.

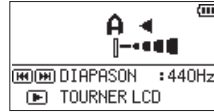

## Réglage du niveau d'entrée pour l'accordage

1. Pressez la touche **QUICK** pour remplacer **DIAPASON** par **NIIV. ENTREE** en bas de l'écran **ACCORDEUR**.
2. Avec la touche **◀◀** ou **▶▶**, réglez le niveau d'entrée. Durant le réglage, une fenêtre avec les indicateurs de niveau d'entrée apparaît en bas de l'écran.  
Le réglage est le même que pour le niveau d'enregistrement (voir « Réglage du niveau d'entrée » en page 25).

# 12 – Connexions USB

En connectant cette unité à un ordinateur à l'aide d'un câble USB, vous pouvez l'alimenter par le bus USB et l'utiliser comme lecteur de carte SD et comme interface audio USB.

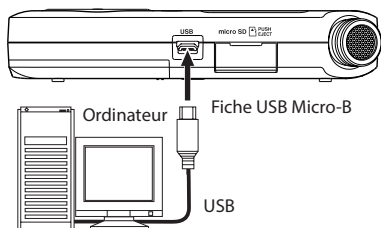

## ATTENTION

L'unité doit être branchée directement à l'ordinateur et non au travers d'un concentrateur (Hub) USB.

## Alimentation de l'unité par le bus USB

### Lorsque l'unité est éteinte

1. Raccordez l'ordinateur à l'unité à l'aide d'un câble USB, puis allumez l'unité pour ouvrir l'écran USB.



2. Avec les touches + ou -, sélectionnez (surlignez) **ALIM. BUS** et pressez la touche ► afin de choisir l'alimentation par le port **USB** et de rouvrir l'écran d'accueil (**HOME**).

### Lorsque l'unité est allumée

En cas de fonctionnement sur piles, si vous raccordez l'ordinateur à l'unité à l'aide d'un câble USB, l'unité sera alimentée par son port **USB** (l'alimentation du bus USB est utilisée en priorité).

## NOTE

La même chose se produira si vous utilisez un adaptateur secteur.

## Emploi comme lecteur de carte SD

En connectant cette unité à un ordinateur à l'aide d'un câble USB, vous pouvez l'utiliser comme lecteur de carte SD.

Vous pouvez transférer des fichiers audio enregistrés vers un ordinateur et également transférer des fichiers audio d'un ordinateur dans l'unité.

### Lorsque l'unité est éteinte

1. Raccordez l'ordinateur à l'unité à l'aide d'un câble USB, puis allumez l'unité pour ouvrir l'écran USB.



2. Avec les touches + ou -, sélectionnez (surlignez) **LCT. CARTE SD** et pressez la touche ►. L'écran **LCT. CARTE SD** s'ouvrira.



### Lorsque l'unité est allumée

En cas de fonctionnement sur piles, raccordez l'ordinateur à l'unité à l'aide d'un câble USB.

1. Pressez la touche **MENU** pour ouvrir l'écran MENU.
2. Avec les touches + ou -, sélectionnez **USB** et pressez la touche ► pour ouvrir l'écran USB.



3. Avec les touches + ou -, sélectionnez (surlignez) **LCT. CARTE SD** et pressez la touche ►. L'écran **LCT. CARTE SD** s'ouvrira.



## Déconnexion de l'unité et de l'ordinateur

Avant de déconnecter l'ordinateur et l'unité, suivez les procédures propres à l'ordinateur pour « démonter » l'unité et pressez la touche **I◀◀**.

Pressez la touche **I◀◀** pour déconnecter l'unité de l'ordinateur et revenir à l'écran d'accueil.

## Transfert de fichiers depuis un ordinateur

1. Cliquez sur le disque « DR-05X » sur l'écran de l'ordinateur pour afficher les dossiers « MUSIC » et « UTILITY ».
2. Faites glisser les fichiers de l'ordinateur que vous désirez transférer dans l'unité et déposez-les dans le dossier « MUSIC ».

### CONSEIL

- Vous pouvez gérer le dossier « MUSIC » depuis l'ordinateur.
- Vous pouvez créer des sous-dossiers dans le dossier « MUSIC », un seul niveau supplémentaire pouvant être utilisé par cette unité. On ne peut créer que deux niveaux de dossier. Cette unité ne peut pas reconnaître de sous-dossiers ni de fichiers audio au-delà du deuxième niveau.
- Comme vous pouvez configurer le DR-05X pour qu'il ne reproduise que le contenu d'un dossier spécifique, vous pouvez organiser les fichiers par genre, artiste ou autre catégorie de votre choix.
- Si vous nommez les sous-dossiers et fichiers musicaux, ces noms apparaîtront sur l'écran de cette unité.

## Emploi comme interface audio USB

En connectant cette unité à un ordinateur à l'aide d'un câble USB, vous pouvez l'utiliser comme interface audio USB.

### Ouverture de l'écran INTF AUDIO

1. Raccordez l'ordinateur à l'unité à l'aide d'un câble USB, puis allumez l'unité pour ouvrir l'écran USB.



2. Avec les touches + ou -, sélectionnez (surlignez) INTF AUDIO et pressez la touche ►. L'écran INTF AUDIO s'ouvrira.

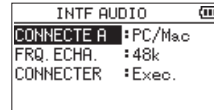

### Lorsque l'unité est allumée

En cas de fonctionnement sur piles, raccordez l'ordinateur à l'unité à l'aide d'un câble USB.

1. Pressez la touche **MENU** pour ouvrir l'écran MENU.
2. Avec les touches + ou -, sélectionnez USB et pressez la touche ► pour ouvrir l'écran USB.



3. Avec les touches + ou -, sélectionnez (surlignez) INTF AUDIO et pressez la touche ►. L'écran INTF AUDIO s'ouvrira.

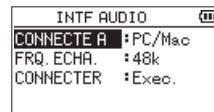

## Réglage du type d'appareil connecté

1. Lorsque l'écran INTF AUDIO est ouvert, utilisez les touches + ou – pour sélectionner (surligner) **CONNECTE A** et pressez la touche ►.

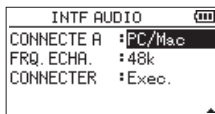

2. Avec les touches + ou –, indiquez le type d'appareil connecté.

**Options :** PC/Mac (par défaut), iOS

### NOTE

- Avec Windows, un pilote ASIO pour la série DR-X peut être utilisé. Voyez la page de ce produit sur le site web de TASCAM (<https://tascam.eu/fr/>) pour des détails.
- Avec un Mac, le pilote standard de macOS sera utilisé, donc aucun logiciel ne doit être installé.
- Quand l'appareil connecté est de type iOS, cette unité fonctionne sur piles.
- Un adaptateur pour appareil photo Lightning vers USB est par exemple nécessaire pour connecter un appareil iOS.

## Connexion

1. Lorsque l'écran INTF AUDIO est ouvert, utilisez les touches + ou – pour sélectionner (surligner) **CONNECTER** et pressez la touche ►.

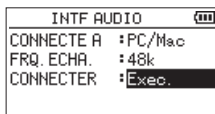

2. Pressez la touche ► pour activer le mode interface audio et revenir à l'écran d'accueil.

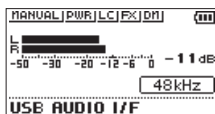

### NOTE

En mode interface audio, pressez la touche **MENU** pour accéder aux fonctions suivantes.

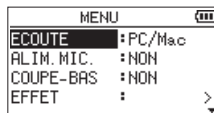

- **ECOUTE :** à régler sur **DIRECTE** pour mixer les sons de l'entrée micro avec ceux produits par l'ordinateur, ce qui permet d'avoir un retour de contrôle d'entrée sans décalage.
- **ALIM. MIC. :** si vous connectez un microphone qui nécessite une alimentation électrique par la prise, réglez ce paramètre sur **OUVERT**.
- **COUPE-BAS :** réglez ici la fréquence de coupure du filtre coupe-bas utilisé sur l'entrée.
- **EFFET :** ouvre l'écran de réglage des effets.
- **DECONNECTER :** met fin à la connexion en mode interface audio USB.

## Affichage des informations

Utilisez l'écran **INFORMATIONS** pour afficher diverses informations concernant l'unité.

Suivez la procédure ci-dessous pour afficher l'écran **INFORMATIONS**.

1. Pressez la touche **MENU** pour ouvrir l'écran **MENU**.
2. Avec les touches + ou -, sélectionnez (surlignez) **AUTRES** et pressez la touche **►** pour ouvrir le menu **AUTRES**.
3. Avec les touches + ou -, sélectionnez (surlignez) **INFORMATIONS**, et pressez la touche **►**.

L'écran **INFORMATIONS** comprend les trois pages suivantes. Passez d'une page à l'autre avec les touches + ou -.

- **Page d'informations sur le fichier (FILE)**  
Affiche des informations sur le fichier actuellement chargé.
- **Page d'informations sur la carte (CARD)**  
Affiche l'état de la carte microSD actuellement insérée.
- **Page d'informations sur le système (SYSTEM)**  
Affiche des informations sur les paramètres système de l'unité et la version du micrologiciel interne (firmware).

### Page d'informations sur le fichier

La page **FILE** affiche des informations sur le fichier actuellement sélectionné.

FILE	C1/S1	III
WAV	:16bit, ST, 44.1k	
TITRE	:000102_0001 .w	
DATE	:2000/01/02 03:51	
TAILLE:	38.8Mbyte	

#### WAV/MP3

Cela indique le format du fichier audio.

Pour les fichiers WAV, la résolution, stéréo/mono et la fréquence d'échantillonnage (Hz) apparaissent aussi.

Pour les fichiers MP3, le débit binaire (kbit/s), le fait que le débit soit constant (CBR) ou variable (VBR), et la fréquence d'échantillonnage (Hz) apparaissent aussi.

#### TITRE

Affiche le nom du fichier.

Si un fichier MP3 possède une balise de titre ID3, cette information apparaît.

#### DATE

Date de création du fichier

#### TAILLE

Taille du fichier

### Page d'informations sur la carte

La page **CARD** affiche l'état de la carte microSD actuellement insérée.

CARD	C2/S3	III
TOTAL MUSIQUE	: 10	
NB. DOSSIERS	: 2	
TAILLE TOT.	: 3.7G	
ESP. LIBRE	: 3.6G	

#### TOTAL MUSIQUE

Affiche le nombre de fichiers lisibles contenus dans le dossier **MUSIC**.

#### NB. DOSSIERS

Affiche le nombre total de dossiers dans le dossier **MUSIC**.

#### TAILLE TOT.

Affiche la capacité mémoire totale de la carte microSD.

#### ESP. LIBRE / ESP. UTILISE

Affiche l'espace mémoire libre/occupé sur la carte microSD.

Pressez la touche **◀◀** ou **▶▶** pour alterner entre **ESP. LIBRE** et **ESP. UTILISE**.

CARD	C2/S3	III
TOTAL MUSIQUE	: 10	
NB. DOSSIERS	: 2	
TAILLE TOT.	: 3.7G	
ESP. UTILISE	: 57.8M	

### Page d'informations sur le système

La page **SYSTEM** affiche des informations sur les paramètres système de l'unité et la version du micrologiciel interne (firmware).

SYSTEM	C3/S3	III
AUTO-EXTINC.	: 30min	
RETROECLAIR.	: 5s	
TYPE PILES	: ALKAL	
VERSION	: 1.11 0057	

#### AUTO-EXTINC.

Affiche le réglage de mise hors tension automatique.

#### RETROECLAIR.

Affiche le réglage d'extinction automatique du rétroéclairage.

#### TYPE PILES

Affiche le réglage de type de pile/batterie.

#### VERSION

Affiche la version du firmware du système.

## Paramètres du système

Dans l'écran **SYSTÈME**, vous pouvez changer divers paramètres pour optimiser l'unité en fonction de votre environnement d'utilisation et de vos autres besoins.

Suivez la procédure ci-dessous pour afficher l'écran **SYSTÈME**.

1. Pressez la touche **MENU** pour ouvrir l'écran **MENU**.
2. Avec les touches + ou –, sélectionnez (surlignez) **SYSTÈME** et pressez la touche ►.

Cela ouvre l'écran **SYSTÈME**.

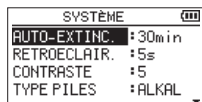

Les réglages suivants peuvent être faits pour les paramètres de l'écran **SYSTÈME**.

Avec les touches ◀◀ ou ▶▶ et les touches + ou –, réglez chaque paramètre.

### Réglage de la fonction d'économie automatique d'énergie

Vous pouvez utiliser **AUTO-EXTINCT.** (extinction automatique pour économie d'énergie) afin de régler le temps d'inactivité au bout duquel l'unité s'éteint (passe en veille) automatiquement.

**Options :** **NON** (ne s'éteint pas automatiquement), **3min**, **5min**, **10min**, **30min** (par défaut)

### Réglage du rétroéclairage

Utilisez **RETROECLAIR.** pour régler le temps d'inactivité au bout duquel le rétroéclairage s'éteint automatiquement.

**Options :** **NON** (rétroéclairage éteint), **5s** (par défaut), **10s**, **15s**, **30s**, **FIXE** (toujours allumé)

### Réglage du contraste de l'écran

Utilisez **CONTRASTE** pour régler le contraste de l'écran.

**Options :** **1 – 20** (par défaut : **5**)

### Indication du type des piles/batteries

Utilisez le paramètre **TYPE PILES** pour indiquer le type des piles. Ce paramètre sert à améliorer la précision d'affichage de la charge encore disponible dans les piles qui permet de déterminer si elle est suffisante pour un fonctionnement normal.

**Options :** **ALKAL I.** (piles alcalines, par défaut), **Ni-MH** (batteries nickel-hydrure de métal)

## Choix de la langue d'affichage

Utilisez le paramètre **LANGUE** pour choisir la langue d'affichage à l'écran.

1. Avec les touches + ou –, sélectionnez (surlignez) **LANGUE** et pressez la touche ►.

### Options :

ENG	: anglais
日本語	: japonais
FRA	: français
ESP	: espagnol
DEU	: allemand
ITA	: italien
POR	: portugais
RUS	: russe
中文	: chinois
한글	: coréen

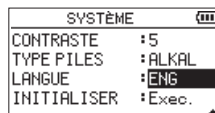

2. Pressez la touche ► pour ouvrir une fenêtre locale de confirmation.



3. Pressez la touche ▶▶ pour valider la sélection de la langue.  
Pour au contraire annuler la sélection de langue, pressez la touche ◀◀.

### Changement de la langue en cas d'erreur de choix

Après avoir pressé la touche ◂/1 (**HOME**) [■] pour éteindre l'unité, pressez la touche ◂/1 (**HOME**) [■] tout en maintenant pressée la touche **MENU**. Le menu de sélection de la langue apparaîtra, et vous pourrez sélectionner la langue voulue.

## Restauration des réglages d'usine

Utilisez l'option **INITIALISER** pour restaurer les réglages d'usine des divers paramètres de cette unité.

1. Avec les touches + ou –, sélectionnez (surlignez) **INITIALISER** et pressez la touche ► pour surligner **Exec.**
2. Pressez la touche ► pour ouvrir une fenêtre locale de confirmation.



3. Pressez la touche ►► pour initialiser l'unité.  
Pressez la touche ◀◀ pour au contraire ne pas effectuer l'initialisation.

## Formatage de cartes microSD

Avec **FORM. RAPIDE**, formatez une carte microSD.

Formater une carte microSD efface tous les fichiers musicaux de la carte et crée automatiquement de nouveaux dossiers « MUSIC » et « UTILITY » ainsi qu'un fichier « dr-1.sys ».

1. Avec les touches + ou –, sélectionnez (surlignez) **FORM. RAPIDE** et pressez la touche ► pour surligner **Exec.**
2. Pressez la touche ► pour ouvrir une fenêtre locale de confirmation.



3. Pressez la touche ►► pour lancer le formatage de la carte microSD.  
Pressez la touche ◀◀ pour au contraire ne pas effectuer le formatage de la carte microSD.

## Formatage complet de cartes SD

Avec **FORM. COMPLET**, formatez complètement une carte microSD.

Le formatage complet vérifie l'absence d'erreur dans la mémoire pendant le formatage, et nécessite donc plus de temps que le formatage rapide.

Formater complètement une carte microSD efface tous les fichiers musicaux de la carte et crée automatiquement de nouveaux dossiers « MUSIC » et « UTILITY » ainsi qu'un fichier « dr-1.sys ».

1. Avec les touches + ou –, sélectionnez (surlignez) **FORM. COMPLET** et pressez la touche ► pour surligner **Exec.**
2. Pressez la touche ► pour ouvrir une fenêtre locale de confirmation.



3. Pressez la touche ►► pour lancer le formatage complet de la carte microSD.  
Pressez la touche ◀◀ pour au contraire ne pas effectuer le formatage complet de la carte microSD.

### ATTENTION

Lors du formatage d'une carte microSD, l'unité doit être alimentée par un adaptateur secteur PS-P520U (vendu séparément), le bus USB d'un ordinateur ou des piles suffisamment chargées.

Si l'alimentation se coupe durant le formatage, celui-ci peut ne pas se faire correctement.

### NOTE

- Utiliser l'option **FORM. COMPLET** peut permettre de régénérer une carte microSD dont les performances d'écriture ont diminué suite à une utilisation intensive.
- **FORM. COMPLET** vérifie l'absence d'erreur dans la mémoire pendant le formatage et nécessite donc plus de temps que **FORM. RAPIDE**.

### Réglage du format de nom de fichier

Vous pouvez régler le format des noms donnés aux fichiers quand vous enregistrez avec cette unité.

1. Pressez la touche **MENU** pour ouvrir l'écran **MENU**.
2. Avec les touches + ou –, sélectionnez (surlignez) **AUTRES** et pressez la touche **▶** pour ouvrir le menu **AUTRES**.
3. Avec les touches + ou –, sélectionnez (surligne) **NOM FICHIER** et pressez la touche **▶**.  
L'écran **NOM FICHIER** s'ouvrira.



Réglez chaque paramètre avec les touches **◀◀**, **▶▶**, + ou –.

Dans cet écran, vous pouvez faire les réglages suivants pour chaque paramètre.

### Format de nom de fichier

Le paramètre **TYPE** peut être réglé sur **MOT** ou **DATE**.

**Options :** **MOT**, **DATE** (par défaut)

**MOT :** les six caractères programmés dans **MOT** seront inclus dans le nom du fichier

Exemple : DR0000\_0000.wav

**DATE :** la date est utilisée comme nom de fichier (au format aammjj).

Exemple : 110101\_0000.wav

#### NOTE

La date est déterminée par l'horloge interne de l'unité (voir « Réglage de la date et de l'heure » en page 16).

### Réglage du paramètre **MOT**

Pour programmer le paramètre **MOT**, déplacez le curseur avec les touches **◀◀** et **▶▶**, et sélectionnez le caractère voulu avec les touches + ou –.

En plus des caractères alphabétiques et des chiffres, les symboles suivants peuvent être utilisés.

! # \$ % & ' ( ) + , - . ; = @ [ ] ^ \_ ` { } ~



Voici une liste des messages qui peuvent apparaître.

Référez-vous à cette liste si un de ces messages apparaît sur le DR-05X et si vous voulez en connaître la signification ou choisir une réponse appropriée.

Message	Détails et réponses
Erreur nom fich.	La fonction DIVISER générerait un nom de fichier de plus de 197 caractères. Avant de choisir la fonction DIVISER, branchez l'unité à un ordinateur et modifiez le nom de fichier pour qu'il fasse moins de 196 caractères.
Nom fich. exist.	La fonction DIVISER générerait un nom de fichier déjà porté par un fichier existant dans le même dossier. La fonction DIVISER ajoute « _a » ou « _b » à la fin du nom de fichier. Avant de choisir la fonction DIVISER, branchez l'unité à un ordinateur et modifiez le nom de fichier.
Fichier absent	Le fichier ajouté à la playlist n'a pu être trouvé ou est peut-être endommagé. Veuillez vérifier ce fichier.
Non accepté	Ce format de fichier audio n'est pas pris en charge. Voyez les formats de fichier que peut utiliser cette unité.
Batterie vide	Les piles sont quasiment épuisées. Remplacez les piles.
I/O trop proches	Les points IN et OUT sont trop proches l'un de l'autre. Définissez-les de façon à avoir au moins 1 seconde d'écart entre eux.
Fich. absent PLAYLIST	Un fichier de la playlist ne peut pas être trouvé. Veuillez vérifier que ce fichier est toujours dans le dossier MUSIC.
Pas de PLAYLIST	Aucun fichier n'a été ajouté à la playlist. Ajoutez un fichier à la playlist ou choisissez un autre mode de lecture que PLAYLIST.
PLAYLIST PLEINE	La playlist est saturée. Vous ne pouvez pas ajouter plus de 99 pistes à la playlist.
Erreur MBR Initialis. carte	La carte n'est pas correctement formatée ou bien elle est endommagée. Changez la carte ou pressez la touche ► quand ce message apparaît pour formater la carte (format FAT). <u>ATTENTION : l'exécution d'un formatage FAT efface toutes les données actuellement présentes sur la carte.</u>
Erreur format Formater carte Etes-vous sûr?	Le formatage FAT de la carte est anormal ou endommagé. Ce message apparaît également si vous avez formaté la carte au format FAT avec un ordinateur branché en USB et si une carte neuve est insérée dans l'unité. Utilisez toujours le DR-05X pour effectuer le formatage. Changez la carte, ou pressez la touche ► quand ce message apparaît pour formater la carte (format FAT). <u>ATTENTION : l'exécution d'un formatage FAT efface toutes les données actuellement présentes sur la carte.</u>
Fich. non trouvé Créer système	Le fichier système est manquant. Quand ce message apparaît, pressez la touche ► pour créer automatiquement un fichier système.
Système invalide Créer système	Le fichier système requis pour faire fonctionner cette unité n'est pas valable. Quand ce message apparaît, pressez la touche ► pour créer automatiquement un nouveau fichier système.
Carte invalide Changer de carte	Il y a quelque chose d'anormal concernant la carte. Changez de carte.
Erreur écriture Enreg. continue	Le temps dévolu à l'écriture sur la carte est dépassé. Cela a entraîné l'interruption du son et la production de bruit. Un marqueur mark est ajouté à l'endroit où le son a été interrompu.
Carte lente Vérif. marq. BOF	Les performances d'écriture sur la carte microSD se sont dégradées. Un marqueur a été ajouté à l'endroit où le son a été interrompu pour cause de dépassement du temps dévolu à l'écriture sur la carte. Contrôlez le son aux alentours du marqueur. Exécutez un formatage complet ou changez de carte microSD.
Carte pleine	La carte n'a plus d'espace libre. Effacez les fichiers inutiles ou transférez-les sur votre ordinateur pour libérer de l'espace.

## 14 – Messages

Message	Détails et réponses
Division imposs.	Le point de division sélectionné ne convient pas (trop proche du début ou de la fin de la piste).
Taille fich.max	Le fichier est plus grand que l'espace choisi, ou bien la durée d'enregistrement a dépassé 24 heures ou le nombre total de dossiers et de fichiers a atteint la limite (5000).
Fichier plein	Le nombre total de dossiers et fichiers dépasse 5 000. Supprimez les dossiers et fichiers inutiles ou transférez-les sur un ordinateur.
Erreur carte	La carte ne peut pas être correctement reconnue. Changez de carte.
Fichier MP3	Les fichiers MP3 ne peuvent pas être divisés.
Fichier protégé	Le fichier est uniquement destiné à la lecture et ne peut pas être effacé.
Pas de carte	Il n'y a pas de carte microSD dans l'unité.
0 fich. lisible	Il n'y a pas de fichier pouvant être lu. Le fichier est peut être endommagé.
0 fich.music.	Il n'y a pas de fichier lisible, aussi la fonction de division ou de superposition ne peut pas être exécutée.
Superpos. imposs. Voir rég.enreg.	Vous ne pouvez pas créer de fichier MP3 si vous enregistrez par superposition sur un fichier WAV ayant une fréquence d'échantillonnage de 96 kHz. Changez le format d'enregistrement en WAV.
Non continué	<p>Si une de ces erreurs survient, éteignez l'unité et rallumez-la.</p> <p>Si vous n'arrivez pas à éteindre l'unité, retirez les piles/batteries, débranchez l'adaptateur secteur (PS-P520U TASCAM) ou débranchez le câble USB si l'alimentation est fournie par le bus USB.</p> <p>Si le message d'erreur continue de s'afficher fréquemment, veuillez contacter le magasin dans lequel vous avez acheté cette unité ou un service après-vente TASCAM.</p>
Erreur fichier	
Sauv.impossible	
Erreur lecteur	
Erreur appareil	
Echec écriture	
Erreur Rom Syst.	
Erreur Syst.50	
Erreur Syst.1	
Erreur Syst.2	
Erreur Syst.3	
Erreur Syst.4	
Erreur Syst.5	
Erreur Syst.6	
Erreur Syst.7	
Erreur Syst.8	
Erreur Syst.9	

Si vous avez des problèmes de fonctionnement avec cette unité, veuillez essayer ce qui suit avant de solliciter une réparation. Si ces mesures ne résolvent pas le problème, veuillez contacter le magasin dans lequel vous avez acheté cette unité ou le service après-vente TASCAM.

## L'unité ne s'allume pas.

- Vérifiez que les piles sont correctement installées.
- Vérifiez que le commutateur **HOLD** n'est pas enclenché.

## L'unité s'éteint automatiquement.

- Vérifiez le réglage de la fonction d'économie automatique d'énergie. Réglez-la sur « **NON** » pour éviter que l'unité ne s'éteigne automatiquement (voir « Réglage de la fonction d'économie automatique d'énergie » en page 54).

## La carte microSD n'est pas reconnue.

- Vérifiez que la carte microSD est correctement insérée.

## Aucun son n'est produit ou ne sort du haut-parleur.

- Vérifiez que le volume de sortie n'est pas trop abaissé.
- Vérifiez que le haut-parleur est activé. Même si le haut-parleur est activé, il ne produira aucun son dans les cas suivants.
  - Un casque est connecté
  - L'unité est en enregistrement ou armée pour l'enregistrement
  - En mode de superposition (voir « Activation du mode de superposition » en page 25)

## L'enregistrement est impossible.

- Vérifiez que le voyant **REC** est allumé. Si le voyant **REC** clignote, l'unité est armée pour l'enregistrement.
- Vérifiez la durée d'enregistrement encore possible, indiquée en écran d'enregistrement.

## Le son enregistré est faible ou souffre de distorsion.

- Vérifiez le réglage de niveau d'entrée.

## L'unité n'est pas reconnue par l'ordinateur connecté au moyen d'un câble USB.

- Vérifiez que l'ordinateur connecté utilise un système d'exploitation compatible.
- La fonction USB utilisée doit être sélectionnée dans le menu pour permettre à un ordinateur de reconnaître cette unité.
- Vérifiez que le câble USB n'est pas uniquement conçu pour la recharge.
- Vérifiez que la connexion ne se fait pas au travers d'un concentrateur (hub) USB.

## Le son saute ou du bruit se produit en mode d'interface audio USB.

### Pour Windows

- Options de performances  
Sélectionnez « Ajuster afin d'obtenir les meilleures performances ».
- Options d'alimentation  
Sélectionnez « Performances élevées ».
- Utilisez un pilote ASIO pour la série DR-X.  
Consultez la page de ce produit sur le site web de TASCAM (<https://tascam.eu/fr/>) pour plus de détails.

## La mauvaise langue d'affichage a été accidentellement sélectionnée.

- Après avoir pressé la touche  $\phi/|$  (**HOME**) [■] pour éteindre l'unité, pressez la touche  $\phi/|$  (**HOME**) [■] tout en maintenant pressée la touche **MENU**.  
Le menu de sélection de la langue apparaîtra, et vous pourrez sélectionner la langue voulue.

# 16 – Caractéristiques techniques

## Caractéristiques générales

### Supports d'enregistrement

- Carte microSD (64 Mo - 2 Go)
- Carte microSDHC (4 Go - 32 Go)
- Carte microSDXC (64 Go - 128 Go)

### Formats d'enregistrement/lecture

- WAV : 44,1/48/96 kHz, 16/24 bit
- MP3 : 44,1/48 kHz, 32/64/96/128/192/256/320 kbit/s

### Nombre de canaux

- 2 canaux (stéréo)

## Valeurs d'entrée/sortie

### Entrée/sortie audio analogiques

#### Prise MIC/EXT IN (peut fournir une alimentation PIP ou « plug-in »)

- Connecteur : mini-jack 3,5 mm stéréo
- Impédance d'entrée : 18 k $\Omega$  ou plus (PLUG IN PWR = OFF)  
2 k $\Omega$  ou plus (PLUG IN PWR = ON)

- Niveau d'entrée nominal : -20 dBV
- Niveau d'entrée maximal : -4 dBV

#### Prise $\Omega$ /LINE OUT

- Connecteur : mini-jack 3,5 mm stéréo
- Impédance de sortie : 12  $\Omega$
- Niveau de sortie nominal : -14 dBV (avec une charge de 10 k $\Omega$ )
- Niveau de sortie maximal : +2 dBV (avec une charge de 10 k $\Omega$ )
- Puissance de sortie maximale : 20 mW + 20 mW (charge de 32  $\Omega$ )

#### Haut-parleur intégré

- 0,3 W (mono)

## Valeurs d'entrée/sortie de commande

### Port USB

- Type de connecteur : Micro-B
- Format
  - USB 2.0 HIGH SPEED, classe de périphériques de stockage de masse
  - USB1.1 FULL SPEED, classe audio

## Performances audio

### Réponse en fréquence

- 20 Hz - 20 kHz, +0/-1 dB (EXT IN vers LINE OUT, fréquence d'échantillonnage 44,1 kHz, JEITA)
- 20 Hz - 22 kHz, +0/-1 dB (EXT IN vers LINE OUT, fréquence d'échantillonnage 48 kHz, JEITA)
- 20 Hz - 40 kHz, +0/-1,5 dB (EXT IN vers LINE OUT, fréquence d'échantillonnage 96 kHz, JEITA)

### Distorsion

- 0,01 % ou moins (EXT IN vers LINE OUT, fréquence d'échantillonnage 44,1/48/96 kHz, JEITA)

### Rapport signal/bruit

- 94 dB ou plus (EXT IN vers LINE OUT, fréquence d'échantillonnage 44,1/48/96 kHz, JEITA)

Remarque : selon JEITA CP-2150

## Autres caractéristiques

### Alimentation

- 2 piles AA (alcalines ou batteries NiMH)
- Alimentation par le bus USB d'un ordinateur
- Adaptateur secteur (PS-P520U TASCAM, vendu séparément)

### Consommation électrique

- 1,7 W (maximum)

## Autonomie sur piles/batteries (en fonctionnement continu)

### • Avec des piles alcalines (EVOLTA)

Enregistrement/ lecture	Format d'enregistrement	Autonomie	Note
Enregistrement	WAV 96 kHz, 24 bit	Environ 15,5 heures	Entrée par les micros stéréo intégrés
Enregistrement	WAV 44,1 kHz, 16 bit	Environ 17,5 heures	Entrée par les micros stéréo intégrés
Enregistrement	MP3 44,1 kHz, 128 kbit/s	Environ 16,5 heures	Entrée par les micros stéréo intégrés
Enregistrement	MP3 48 kHz, 320 kbit/s	Environ 11 heures	Entrée par les micros stéréo intégrés
Lecture	WAV 96 kHz, 24 bit	Environ 14 heures	Emploi d'un casque
Lecture	WAV 96 kHz, 24 bit	Environ 14 heures	Emploi du haut-parleur intégré
Lecture	WAV 44,1 kHz, 16 bit	Environ 16,5 heures	Emploi d'un casque
Lecture	WAV 44,1 kHz, 16 bit	Environ 16,5 heures	Emploi du haut-parleur intégré
Lecture	MP3 44,1 kHz, 128 kbit/s	Environ 16,5 heures	Emploi d'un casque
Lecture	MP3 44,1 kHz, 128 kbit/s	Environ 16,5 heures	Emploi du haut-parleur intégré
Lecture	MP3 48 kHz, 320 kbit/s	Environ 15,5 heures	Emploi d'un casque
Lecture	MP3 48 kHz, 320 kbit/s	Environ 15,5 heures	Emploi du haut-parleur intégré

Enregistrement : durée JEITA d'enregistrement

Lecture : durée JEITA de lecture de musique

### • Avec des batteries NiMH (eneloop)

Enregistrement/ lecture	Format de fichier (réglage d'enregistrement)	Autonomie	Note
Enregistrement	WAV 96 kHz, 24 bit	Environ 12,5 heures	Entrée par les micros stéréo intégrés
Enregistrement	WAV 44,1 kHz, 16 bit	Environ 14,5 heures	Entrée par les micros stéréo intégrés
Enregistrement	MP3 44,1 kHz, 128 kbit/s	Environ 13 heures	Entrée par les micros stéréo intégrés
Enregistrement	MP3 48 kHz, 320 kbit/s	Environ 10 heures	Entrée par les micros stéréo intégrés
Lecture	WAV 96 kHz, 24 bit	Environ 13 heures	Emploi d'un casque
Lecture	WAV 96 kHz, 24 bit	Environ 12 heures	Emploi du haut-parleur intégré
Lecture	WAV 44,1 kHz, 16 bit	Environ 14 heures	Emploi d'un casque
Lecture	WAV 44,1 kHz, 16 bit	Environ 15 heures	Emploi du haut-parleur intégré
Lecture	MP3 44,1 kHz, 128 kbit/s	Environ 13,5 heures	Emploi d'un casque
Lecture	MP3 44,1 kHz, 128 kbit/s	Environ 13 heures	Emploi du haut-parleur intégré
Lecture	MP3 48 kHz, 320 kbit/s	Environ 13,5 heures	Emploi d'un casque
Lecture	MP3 48 kHz, 320 kbit/s	Environ 13 heures	Emploi du haut-parleur intégré

Enregistrement : durée JEITA d'enregistrement

Lecture : durée JEITA de lecture de musique

#### NOTE

L'autonomie de fonctionnement sur piles (en fonctionnement continu) peut varier en fonction du support utilisé.

## 16 – Caractéristiques techniques

### Dimensions (L × H × P)

61 x 141 x 26 mm

### Poids

119 g (sans les piles)

165 g (avec les piles)

### Température de fonctionnement

0 °C–40 °C

### Dessins avec cotes

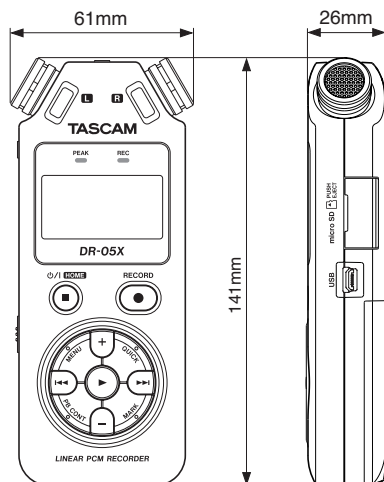

- Les illustrations de ce mode d'emploi peuvent partiellement différer du produit réel.
- Caractéristiques et aspect externe peuvent être changés sans préavis en vue d'améliorer le produit.

# TASCAM

## TEAC CORPORATION

Téléphone : +81-42-356-9143  
1-47 Ochiai, Tama-shi, Tokyo 206-8530 Japon

<https://tascam.jp/jp/>

---

## TEAC AMERICA, INC.

Téléphone : +1-323-726-0303  
10410 Pioneer Blvd., Unit #1, Santa Fe Springs, California 90670, U.S.A

<https://tascam.com/us/>

---

## TEAC UK Ltd.

Téléphone : +44-1923-797205  
Luminous House, 300 South Row, Milton Keynes, Buckinghamshire, MK9 2FR, United Kingdom

<https://www.tascam.eu/en/>

---

## TEAC EUROPE GmbH

Téléphone : +49-611-71580  
Bahnstrasse 12, 65205 Wiesbaden-Erbenheim, Allemagne

<https://www.tascam.eu/de/>

---

## TEAC SALES & TRADING (SHENZHEN) CO., LTD

Téléphone : +86-755-88311561~2  
Room 817, Xinian Center A, Tairan Nine Road West, Shennan Road, Futian District, Shenzhen, Guangdong Province 518040, China

<https://tascam.cn/cn/>

---